



## Impresora láser Dell B2360d-dn

### Guía del usuario



**Marzo de 2014**

**[www.dell.com](http://www.dell.com) | [dell.com/support/printers](http://dell.com/support/printers)**

#### **Marcas comerciales**

La información contenida en este documento está sujeta a cambios sin previo aviso.

© 2014 Dell Inc. Reservados todos los derechos.

Queda estrictamente prohibido todo tipo de reproducción de este material sin el permiso por escrito de Dell Inc.

Marcas comerciales que se incluyen en el texto: *Dell*, el logotipo de *DELL*, *Inspiron*, *Dell Precision*, *Dimension*, *OptiPlex*, *Latitude*, *PowerEdge*, *PowerVault*, *PowerApp* y *Dell OpenManage* son marcas comerciales de Dell Inc.; *Intel*, *Pentium* y *Celeron* son marcas comerciales registradas de Intel Corporation; *Microsoft* y *Windows* son marcas comerciales registradas de Microsoft Corporation; *AirPrint* y el logotipo de *AirPrint* son marcas comerciales de Apple, Inc.

En este documento se pueden utilizar otras marcas y nombres comerciales para referirse a las entidades responsables de las marcas y nombres de sus productos. Dell Inc. renuncia a cualquier derecho de propiedad sobre los nombres y marcas comerciales que no sean de sus propios productos.

# Índice general

<b>Información de seguridad.....</b>	<b>5</b>
<b>Información acerca de la impresora.....</b>	<b>7</b>
Búsqueda de información acerca de la impresora.....	7
Selección de una ubicación para la impresora.....	8
Configuraciones de la impresora.....	9
Uso del panel de control de la impresora.....	11
Descripción de los colores de las luces del indicador y del botón Reposo.....	12
Uso de Embedded Web Server.....	12
Uso de la Utilidad de valores de la impresora local.....	13
<b>Configuración de impresora adicional.....</b>	<b>14</b>
Instalación de opciones internas.....	14
Instalación de hardware opcional.....	17
Conexión de cables.....	18
Configuración del software de la impresora.....	19
Conexión en red.....	20
Verificación de la instalación de la impresora.....	24
<b>Carga de papel y material especial.....</b>	<b>26</b>
Definición del tipo y el tamaño del papel.....	26
Configuración del valor de papel Universal.....	27
Uso de la bandeja estándar y el tope de papel.....	27
Carga de bandejas.....	28
Carga del alimentador multiuso.....	32
Enlace y anulación de enlace de bandejas.....	36
<b>Guía de papel y material especial.....</b>	<b>38</b>
Instrucciones para el papel.....	38
Uso de papel especial.....	41
Almacenamiento del papel.....	43
Tamaños, tipos y pesos de papel admitidos.....	43
<b>Imprimiendo.....</b>	<b>46</b>
Impresión de un documento.....	46

---

Impresión desde un dispositivo móvil.....	47
Impresión de páginas de información.....	48
Cancelación de un trabajo de impresión.....	48
<b>Descripción de los menús de la impresora.....</b>	<b>50</b>
Lista de menús.....	50
Menú Papel.....	50
Menú Informes.....	59
Menú Red/puertos.....	59
Menú Seguridad.....	66
Menú Valores.....	68
<b>Ahorro de dinero y cuidado del medioambiente.....</b>	<b>80</b>
Ahorro de papel y tóner.....	80
Ahorro de energía.....	81
Reciclaje.....	83
<b>Asegurar la impresora.....</b>	<b>84</b>
Uso de la función de bloqueo de seguridad.....	84
Declaración de volatilidad.....	84
Borrado de la memoria volátil.....	84
Borrado de la memoria no volátil.....	85
Búsqueda de información de seguridad de la impresora.....	85
<b>Mantenimiento de la impresora.....</b>	<b>86</b>
Limpieza de la impresora.....	86
Comprobación del estado de suministros y piezas.....	86
Número estimado de páginas restantes.....	87
Solicitud de suministros.....	87
Almacenamiento de suministros.....	87
Sustitución de suministros.....	88
Traslado de la impresora.....	92
<b>Administración de la impresora.....</b>	<b>94</b>
Administración de los mensajes de la impresora.....	94
Acceso al Centro de monitor de estado.....	94
Acceso al panel de control remoto.....	94
Visualización de informes.....	95

---

Configuración de notificaciones de suministros desde Embedded Web Server.....	95
Copiar valores a otras impresoras.....	96
Restauración de los valores predeterminados de fábrica.....	96
Creación de un PIN del panel de control de la impresora.....	97
<b>Eliminación de atascos.....</b>	<b>98</b>
Cómo evitar atascos.....	98
Descripción de los mensajes y las ubicaciones de los atascos.....	99
Atasco en la puerta delantera [20y.xx].....	100
Atasco en la puerta trasera [20y.xx].....	103
Atasco en la bandeja estándar [20y.xx].....	104
Atasco, extraiga la bandeja 1. Presione la solapa azul. [23y.xx].....	105
Atasco en la bandeja [x] [24y.xx].....	107
Atasco en el alimentador multiuso [250.xx].....	107
<b>Solución de problemas.....</b>	<b>109</b>
Descripción de los mensajes de la impresora.....	109
Solución de problemas de la impresora.....	118
Solución de problemas de impresión.....	123
No se abre el servidor Web incorporado.....	146
Contactar con el departamento de asistencia técnica.....	147
<b>Apéndice.....</b>	<b>148</b>
<b>Índice alfabético.....</b>	<b>150</b>

# Información de seguridad

Conecte el cable de alimentación a un enchufe con toma de tierra, situado cerca del producto y de fácil acceso.

No coloque o utilice este producto cerca del agua o de lugares húmedos.

 **PRECAUCIÓN: POSIBLES DAÑOS PERSONALES:** Este producto utiliza un láser. El uso de los controles o ajustes o el llevar a cabo procedimientos distintos a los especificados aquí puede causar niveles de radiación peligrosos.

Durante el proceso de impresión que utiliza este producto se calienta el medio de impresión y el calor puede provocar que el medio emita gases. Para evitar emisiones peligrosas, el usuario deberá comprender y seguir lo expuesto en la sección de las instrucciones de utilización donde se describen las directrices para seleccionar el material de impresión.

 **PRECAUCIÓN: POSIBLES DAÑOS PERSONALES:** La batería de litio de este producto no debe reemplazarse. Existe riesgo de explosión si se sustituye incorrectamente una batería de litio. No recargue, desmonte ni incinere una batería de litio. Deseche las baterías de litio según las instrucciones del fabricante y las normativas locales.

 **PRECAUCIÓN: POSIBLES DAÑOS PERSONALES:** Antes de mover la impresora, siga estas instrucciones para evitar daños personales o en la impresora:

- Pulse el interruptor para apagar la impresora y desenchufe el cable de alimentación de la toma eléctrica antes de continuar.
- Desconecte todos los cables de la impresora antes de desplazarla.
- Si hay instalada una bandeja opcional, quítela de la impresora. Para quitar la bandeja opcional, deslice el pestillo del lado derecho de la bandeja hacia la parte delantera de la bandeja hasta que *haga clic* en su sitio.
- Use las agarraderas que están a ambos lados de la impresora para levantarla.
- No ponga los dedos bajo la impresora cuando la coloque.
- Antes de configurar la impresora, asegúrese de que está rodeada de una zona despejada.

Utilice exclusivamente el cable de alimentación que se suministra junto con este producto o el repuesto autorizado por el fabricante.

 **PRECAUCIÓN: SUPERFICIE CALIENTE:** El interior de la impresora podría estar caliente. Para evitar el riesgo de heridas producidas por el contacto con un componente caliente, deje que la superficie se enfríe antes de tocarlo.

 **PRECAUCIÓN: PELIGRO DE DESCARGAS ELÉCTRICAS** Si va a acceder a la placa del controlador o a instalar hardware opcional o dispositivos de memoria tras haber configurado la impresora, apague la impresora y desconecte el cable de alimentación de la toma eléctrica antes de continuar. Si cuenta con otros dispositivos conectados a la impresora, apáguelos también y desconecte cualquier cable que los una a la impresora.

 **PRECAUCIÓN: PELIGRO DE DESCARGAS ELÉCTRICAS** Asegúrese de que todas las conexiones externas (como las conexiones de sistemas telefónicos y Ethernet) están instaladas correctamente en sus correspondientes puertos plug-in.

Este producto se ha diseñado, verificado y aprobado para cumplir los más estrictos estándares de seguridad global usando los componentes específicos del fabricante. Puede que las características de seguridad de algunas piezas no sean siempre evidentes. El fabricante no se hace responsable del uso de otras piezas de recambio.

 **PRECAUCIÓN: POSIBLES DAÑOS PERSONALES:** No corte, doble, ate, aplaste o coloque objetos pesados en el cable de alimentación. No someta el cable de alimentación a abrasión o tensión. No aplaste el cable de alimentación entre objetos como muebles y paredes. Si alguna de esto sucediera, existiría el riesgo de fuego o descarga eléctrica. Inspeccione el cable de alimentación regularmente y compruebe que no hay signos de tales problemas. Retire el cable de alimentación de la toma eléctrica antes de inspeccionarlo.

Las tareas de mantenimiento y reparación que no se describen en la documentación del usuario deberá llevarlas a cabo un representante del servicio.



**PRECAUCIÓN: PELIGRO DE DESCARGAS ELÉCTRICAS** Para evitar el riesgo de descarga eléctrica al limpiar el exterior de la impresora, desconecte el cable de alimentación de la toma eléctrica y desconecte todos los cables de la impresora antes de realizar la operación.



**PRECAUCIÓN: POSIBLES DAÑOS PERSONALES:** Para reducir el riesgo de inestabilidad del equipo, cargue cada bandeja por separado. Mantenga todas las bandejas cerradas hasta que las necesite.



**PRECAUCIÓN: PELIGRO DE DESCARGAS ELÉCTRICAS** No instale este producto ni realice conexiones eléctricas o de cableado, como la conexión del fax, del cable de alimentación o del teléfono, durante tormentas eléctricas.

**NO TIRE ESTAS INSTRUCCIONES.**

# Información acerca de la impresora

## Búsqueda de información acerca de la impresora

¿Qué busca?	Encuéntrelo aquí
<p>Instrucciones de configuración inicial:</p> <ul style="list-style-type: none"> <li>• Conexión de la impresora</li> <li>• Instalación del software de la impresora</li> </ul>	<p>Documentación de configuración: la documentación de configuración se proporciona con la impresora.</p>
<p>Configuración adicional e instrucciones de uso de la impresora:</p> <ul style="list-style-type: none"> <li>• Selección y almacenamiento de papel y papel especial</li> <li>• Carga de papel</li> <li>• Configuración de los valores de la impresora</li> <li>• Visualización e impresión de documentos y fotos</li> <li>• Configuración y uso del software de la impresora</li> <li>• Configuración de la impresora en una red</li> <li>• Cuidado y mantenimiento de la impresora</li> <li>• Diagnóstico y solución de problemas</li> </ul>	<p><i>Guía del usuario</i> y <i>Guía de referencia rápida</i>: disponibles en el CD de <i>Software y documentación</i>.</p> <p>Para obtener más información, visite nuestro sitio web en <a href="http://www.dell.com/support/manuals">www.dell.com/support/manuals</a>.</p>
<p>Instrucciones para:</p> <ul style="list-style-type: none"> <li>• Conexión de la impresora a una red Ethernet</li> <li>• Solucionar problemas de conexión de la impresora</li> </ul>	<p><i>Guía de conexión de red</i>: abra el CD del <i>software y la documentación</i> y, a continuación, navegue hasta:</p> <p><b>Documentación &gt;Guía del usuario y otras publicaciones &gt;Guía de conexión de red</b></p>
<p>Ayuda para utilizar el software de la impresora</p>	<p>Ayuda de Windows o Mac: abra un programa o aplicación del software de la impresora y haga clic en <b>Ayuda</b>.</p> <p>Haga clic en  para ver la información contextual.</p> <p><b>Notas:</b></p> <ul style="list-style-type: none"> <li>• La ayuda se instala automáticamente con el software de la impresora.</li> <li>• El software de la impresora está situado en la carpeta de programas de la impresora o en el escritorio, en función de su sistema operativo.</li> </ul>

¿Qué busca?	Encuéntrelo aquí
<p>La última información complementaria, actualizaciones y asistencia técnica:</p> <ul style="list-style-type: none"> <li>• Documentación</li> <li>• Descargas de controladores</li> <li>• Actualizaciones de productos</li> <li>• Información para llamadas de servicio y reparaciones</li> <li>• Estado de pedido</li> <li>• Chat de asistencia en directo</li> <li>• Asistencia por correo electrónico</li> <li>• Asistencia por voz</li> </ul>	<p>Sitio web del servicio de atención al cliente de Dell: <a href="http://www.dell.com/support/printers">www.dell.com/support/printers</a></p> <p>Los números de asistencia telefónica y el horario de atención para su país o región se encuentran en el sitio web de asistencia técnica.</p> <p>Tenga preparada la información siguiente cuando llame al número de asistencia para que le atiendan más rápido:</p> <ul style="list-style-type: none"> <li>• Etiqueta de servicio</li> <li>• Código de servicio rápido</li> </ul> <p><b>Nota:</b> La etiqueta de servicio y el código de servicio rápido aparecen en etiquetas en la impresora.</p>
<ul style="list-style-type: none"> <li>• Software y controladores: controladores certificados para la impresora e instaladores para el software de la impresora Dell</li> <li>• Archivos Léame: cambios técnicos de último momento o material de referencia técnico avanzado para usuarios experimentados o técnicos</li> </ul>	<p>CD del <i>software y la documentación</i></p>
<ul style="list-style-type: none"> <li>• Consumibles y accesorios para la impresora</li> <li>• Cartuchos de repuesto</li> </ul>	<p>Sitio web de los consumibles de la impresora Dell: <a href="http://www.dell.com/printers">www.dell.com/printers</a></p> <p>Puede comprar consumibles para impresoras en línea, por teléfono o en tiendas seleccionadas.</p>
<ul style="list-style-type: none"> <li>• Información de seguridad para preparar la impresora</li> <li>• Información sobre normativa</li> <li>• Información sobre la garantía</li> </ul>	<p><i>Guía de información sobre el producto</i></p> <div data-bbox="974 1108 1153 1381" style="text-align: center;"> </div> <p><b>Nota:</b> Puede que la <i>Guía de información sobre el producto</i> no esté disponible en su país o región.</p>

## Selección de una ubicación para la impresora

Cuando elija un sitio para instalar la impresora, deje espacio suficiente para poder abrir las bandejas, las cubiertas y las puertas. Si desea instalar cualquier opción de hardware, debe dejar suficiente espacio libre para dichos elementos. Cuestiones importantes:

- Coloque la impresora cerca de un enchufe con toma de tierra adecuada que sea accesible con facilidad.
- Garantizar que el flujo de aire de la habitación cumple con la última revisión de la norma ASHRAE 62 o la norma 156 del departamento técnico del Comité Europeo de Normalización.
- Proporcionar una superficie plana, limpia y estable.



- Mantenga la impresora:
  - Limpia, seca y sin polvo.
  - Lejos de grapas sueltas y clips.
  - Lejos del flujo de aire directo de aparatos de aire acondicionado, calefactores o ventiladores.
  - A salvo de la luz solar directa y humedad extrema.
- Tenga en cuenta las temperaturas recomendadas y evite fluctuaciones.

Temperatura ambiente	De 16 a 32 °C (de 60 a 90 °F)
Temperatura de almacenamiento	De -20 a 40 °C (de -4 a 104 °F)

- Deje el siguiente espacio recomendado alrededor de la impresora para conseguir una ventilación correcta:

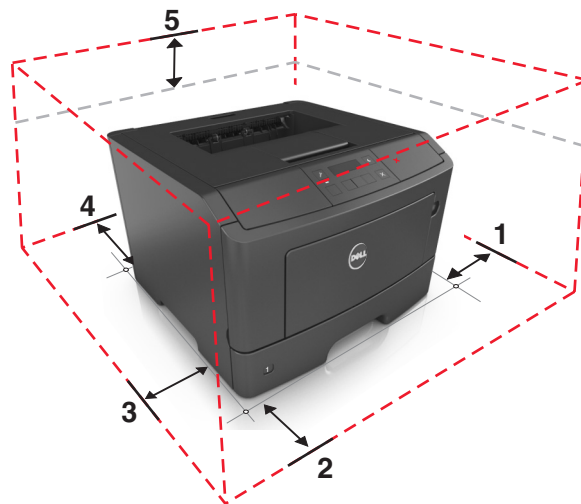

1	Lado derecho	300 mm (12 pulg.)
2	Frontal	510 mm (20 pulgadas)
3	Lateral izquierdo	200 mm (8 pulg.)
4	Atrás	200 mm (8 pulg.)
5	Arriba	300 mm (12 pulg.)

## Configuraciones de la impresora

**⚠ PRECAUCIÓN: POSIBLES DAÑOS PERSONALES:** Para reducir el riesgo de inestabilidad del equipo, cargue cada bandeja por separado. Mantenga todas las bandejas cerradas hasta que las necesite.

Puede configurar la impresora agregando una bandeja opcional de 550 hojas. Para obtener las instrucciones sobre la instalación de la bandeja opcional, consulte [“Instalación de bandejas opcionales” en la página 17.](#)

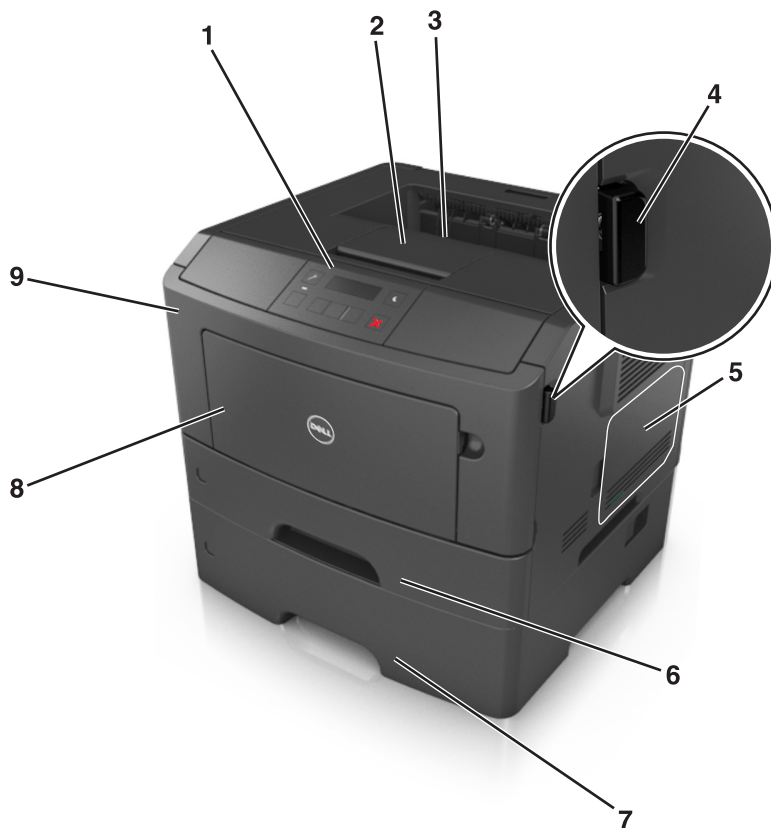

1	Panel de control de la impresora
2	Tope del papel
3	Bandeja estándar
4	Botón de liberación de la puerta frontal
5	Puerta de acceso de la placa de la controladora
6	Bandeja estándar de 250 hojas
7	Bandeja opcional de 550 hojas <b>Nota:</b> También está disponible una bandeja bloqueable de 550 hojas. Para obtener más información, póngase en contacto con el establecimiento en el que adquirió la impresora.
8	Alimentador multiuso de 50 hojas
9	Puerta frontal

## Uso del panel de control de la impresora

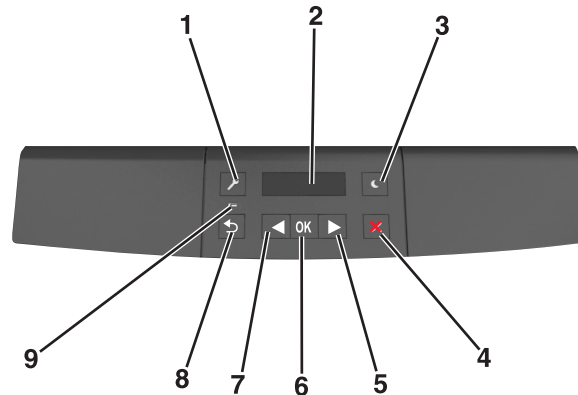

	Utilice el/la	Para
1	Menú, botón	<p>Abrir los menús.</p> <p><b>Notas:</b></p> <ul style="list-style-type: none"> <li>• Los menús sólo están disponibles cuando la impresora está en estado Lista.</li> <li>• Si pulsa el botón de menú mientras navega por los menús, el panel de control de la impresora volverá a la pantalla de menú de primer nivel.</li> </ul>
2	Pantalla	Ver las opciones de impresión, así como mensajes de estado y de error.
3	Botón Reposo	<p>Activar el modo de reposo o el modo de hibernación.</p> <p><b>Notas:</b></p> <ul style="list-style-type: none"> <li>• Si pulsa cualquier botón, la impresora saldrá del modo de suspensión.</li> <li>• Si toca el botón Reposo o el interruptor de encendido, la impresora saldrá del modo de hibernación.</li> </ul>
4	Botón Detener	<ul style="list-style-type: none"> <li>• Salir de los menús y volver al estado Lista.</li> <li>• Detener las actividades de la impresora, como imprimir o descargar fuentes.</li> </ul>
5	Botón de flecha de desplazamiento a la derecha	<ul style="list-style-type: none"> <li>• Desplazarse por los menús o moverse entre las pantallas y las opciones de los menús</li> <li>• Desplazarse por las configuraciones o el texto. Para los menús con valores numéricos, mantenga pulsado un botón de flecha para desplazarse por las configuraciones. Suelte el botón cuando aparezca el valor que desee.</li> </ul>
6	Botón Seleccionar	<ul style="list-style-type: none"> <li>• Abrir un menú.</li> <li>• Mostrar valores o configuraciones disponibles en un menú. El asterisco (*) indica que este es la configuración predeterminada de fábrica.</li> <li>• Guardar el valor mostrado como el nuevo valor predeterminado del usuario.</li> </ul>
7	Botón de flecha de desplazamiento a la izquierda	<ul style="list-style-type: none"> <li>• Desplazarse por los menús o moverse entre las pantallas y las opciones de los menús</li> <li>• Desplazarse por las configuraciones o el texto. Para los menús con valores numéricos, mantenga pulsado un botón de flecha para desplazarse por las configuraciones. Suelte el botón cuando aparezca el valor que desee.</li> </ul>
8	Botón Atrás	Volver a la pantalla de anterior.
9	Indicador	Determinar el estado de la impresora.

## Descripción de los colores de las luces del indicador y del botón Reposo

Los colores de las luces del indicador y del botón Reposo del panel de control de la impresora indican un determinado estado o condición de la impresora.

Indicador	Estado de la impresora
Desactivado	La impresora está desactivada o en modo de hibernación.
Verde intermitente	La impresora se está calentando, procesando datos o imprimiendo.
Verde fijo	La impresora está activada, pero inactiva.
Rojo intermitente	La impresora necesita la intervención del usuario.

Luz del botón Reposo	Estado de la impresora
Desactivada	La impresora está inactiva o en estado Listo.
Ámbar fijo	La impresora está en modo de reposo.
Ámbar intermitente	La impresora está entrando o saliendo del modo de hibernación.
Ámbar intermitente durante 0,1 segundo y, a continuación, desactivación total durante 1,9 segundos de forma intermitente y lenta	La impresora está en modo de hibernación.

## Uso de Embedded Web Server

**Nota:** Esta función solo está disponible para las impresoras de red o las impresoras conectadas a servidores de impresión.

Si la impresora está instalada en una red, entonces puede utilizar Embedded Web Server para hacer lo siguiente:

- Ver la pantalla virtual del panel de control de la impresora.
- Comprobar el estado de los consumibles de la impresora.
- Configurar notificaciones de consumibles.
- Configurar valores de la impresora.
- Configurar los valores de red.
- Visualizar informes.

Para acceder a Embedded Web Server de la impresora:

**1** Obtenga la dirección IP de la impresora:

- En la sección TCP/IP en el menú Red/Puertos.
- Imprimir una página de configuración de red o la página de valores del menú y, después, localizar la sección TCP/IP.

**Notas:**

- Una dirección IP aparece como cuatro grupos de números separados por puntos, como 123.123.123.123.
- Si está utilizando un servidor proxy, desactívelo temporalmente para cargar correctamente la página web.

**2** Abra un explorador web y, a continuación, escriba la dirección IP de la impresora en el campo de la dirección.

**3** Pulse **Intro**.

Aparece la página de Embedded Web Server.

## Uso de la Utilidad de valores de la impresora local

- 1** Acceder a la Utilidad de valores de la impresora local de la lista de aplicaciones o en el menú Inicio para ajustar la configuración de la impresora.
- 2** Guarde los cambios usando el menú Acciones.

**Nota:** Para distribuir los valores a otras impresoras, guarde la configuración en un archivo de comandos.

# Configuración de impresora adicional

## Instalación de opciones internas

**⚠ PRECAUCIÓN: PELIGRO DE DESCARGAS ELÉCTRICAS** Si va a acceder a la placa del controlador o a instalar hardware opcional o dispositivos de memoria tras haber configurado la impresora, apague la impresora y desconecte el cable de alimentación de la toma eléctrica antes de continuar. Si tiene otros dispositivos conectados a la impresora, apáguelos también y desenchufe los cables que vayan a la impresora.

## Opciones internas disponibles

### Tarjetas de memoria

- Memoria flash
- Fuentes

## Acceso a la placa del controlador

**⚠ PRECAUCIÓN: PELIGRO DE DESCARGAS ELÉCTRICAS** Si va a acceder a la placa del controlador o a instalar hardware opcional o dispositivos de memoria tras haber configurado la impresora, apague la impresora y desconecte el cable de alimentación de la toma eléctrica antes de continuar. Si tiene otros dispositivos conectados a la impresora, apáguelos también y desenchufe los cables que vayan a la impresora.

- 1 Abra la puerta de acceso de la placa del controlador.

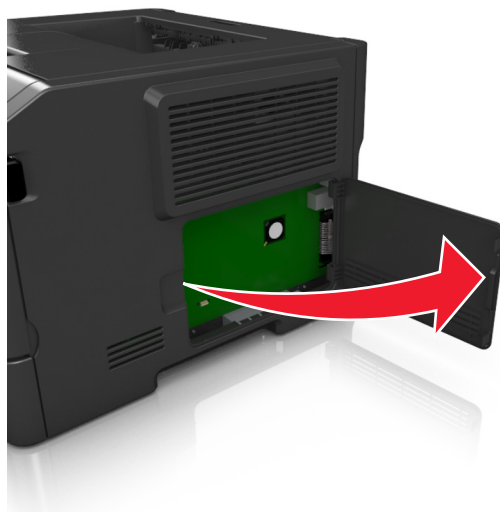

- 2 Busque el conector de la tarjeta de memoria.

**Advertencia—Posibles daños:** Los componentes electrónicos de la placa del controlador se dañan fácilmente con la electricidad estática. Toque una superficie metálica de la impresora antes de tocar cualquier conector o componente electrónico de la placa del controlador.

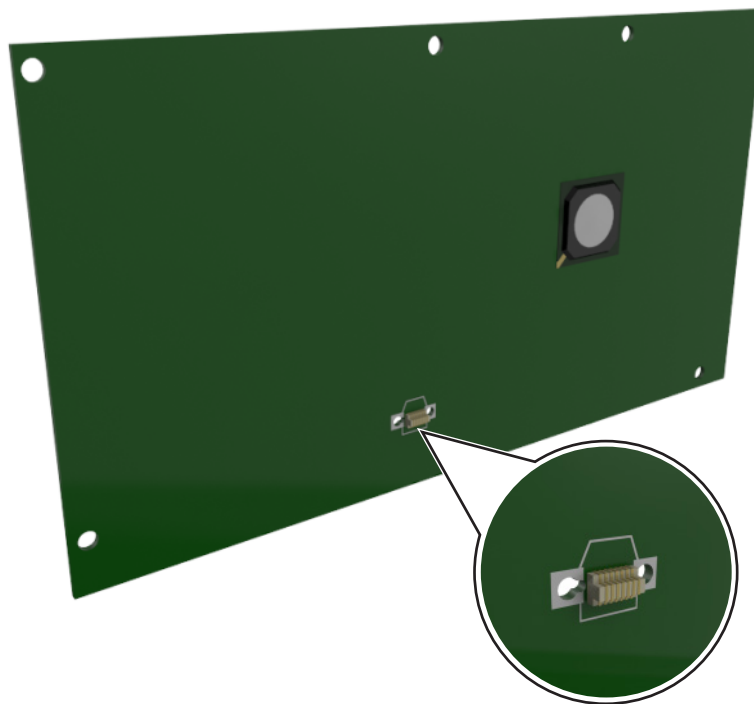

## Instalación de una tarjeta opcional

**⚠ PRECAUCIÓN: PELIGRO DE DESCARGAS ELÉCTRICAS** Si va a acceder a la placa del controlador o a instalar hardware opcional o dispositivos de memoria tras haber configurado la impresora, apague la impresora y desconecte el cable de alimentación de la toma eléctrica antes de continuar. Si hay otros dispositivos instalados en la impresora, apáguelos también y desenchufe todos los cables conectados a la impresora.

**Advertencia—Posibles daños:** Los componentes electrónicos de la placa del controlador se dañan fácilmente con la electricidad estática. Toque una superficie metálica en la impresora antes de tocar ningún conector o componente electrónico de la placa del controlador.

**1** Acceda a la placa del controlador.  
para obtener más información, consulte [“Acceso a la placa del controlador” en la página 14.](#)

**2** Desembale la tarjeta opcional.

**Advertencia—Posibles daños:** No toque los puntos de conexión que hay en el borde de la tarjeta.

**3** Sujete la tarjeta por los lados y alinee los pasadores de plástico (1) de la tarjeta con los orificios (2) de la placa del controlador.

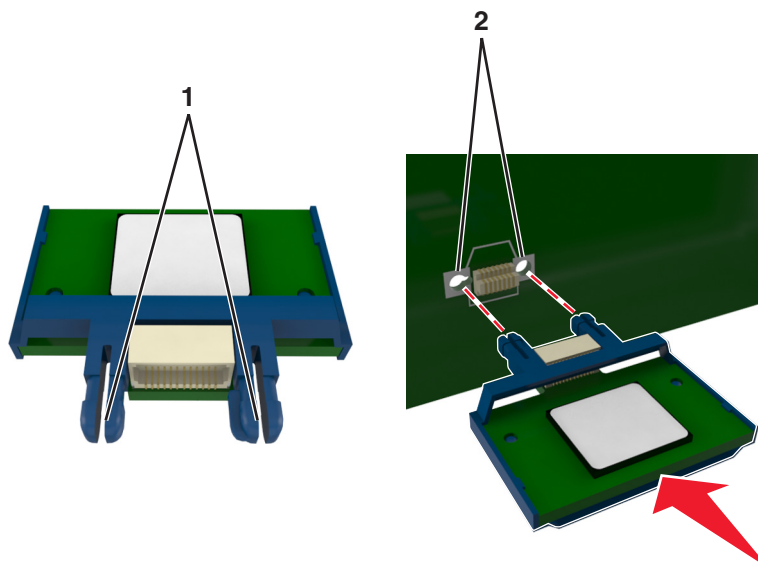

**4** Empuje la tarjeta con firmeza para encajarla como se muestra en la ilustración.

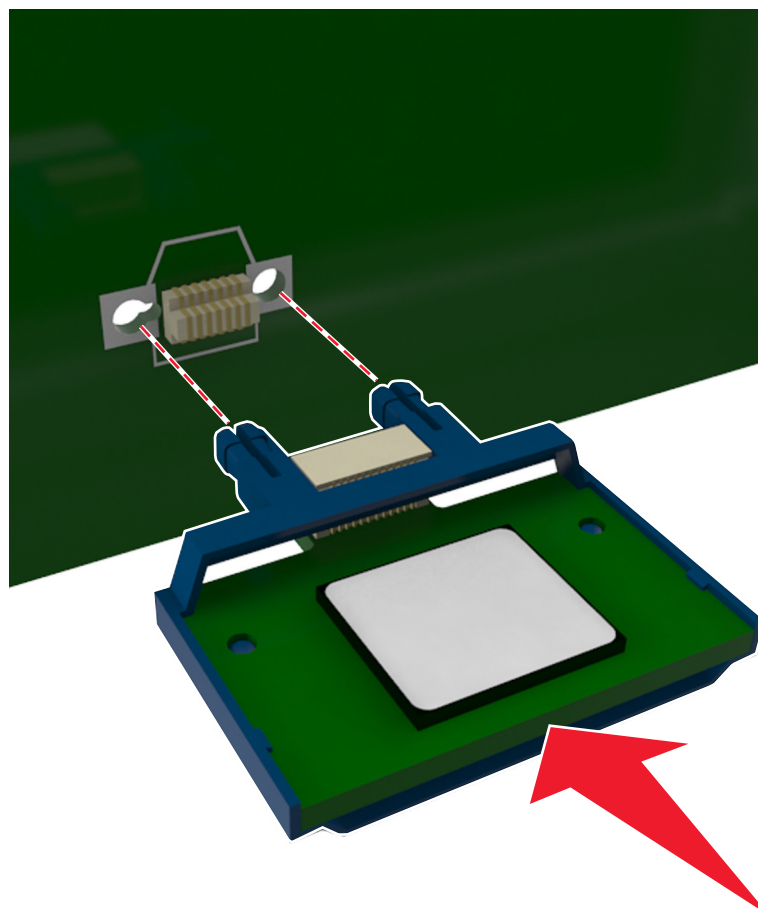



**Advertencia—Posibles daños:** La instalación inadecuada de la tarjeta podría provocar daños en la tarjeta y en la placa del controlador.

**Nota:** Todo el conector de la tarjeta debe tocar y estar nivelado con la placa del controlador.

- 5 Cierre la puerta de acceso de la placa del controlador.

**Nota:** Una vez se hayan instalado las opciones de hardware y el software de la impresora, puede ser necesario añadir manualmente las opciones al controlador de la impresora para que estén disponibles para trabajos de impresión. para obtener más información, consulte [“Adición de opciones disponibles en el controlador de impresión” en la página 20.](#)

## Instalación de hardware opcional

### Instalación de bandejas opcionales

**⚠ PRECAUCIÓN: PELIGRO DE DESCARGAS ELÉCTRICAS** Si va a acceder a la placa del controlador o a instalar hardware opcional o dispositivos de memoria tras haber configurado la impresora, apague la impresora y desconecte el cable de alimentación de la toma eléctrica antes de continuar. Si tiene otros dispositivos conectados a la impresora, apáguelos también y desenchufe los cables que vayan a la impresora.

- 1 Apague a impresora con el interruptor y desenchufe el cable de alimentación de la toma de corriente.



- 2 Desembale la bandeja y retire el resto de material de embalaje.
- 3 Extraiga la bandeja de la base.

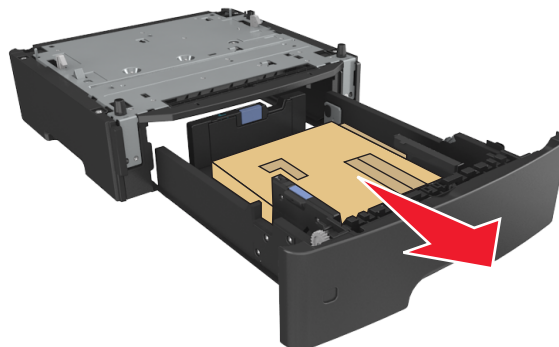

- 4 Extraiga el material de embalaje del interior de la bandeja.
- 5 Introduzca la bandeja en la base.

6 Coloque la bandeja cerca de la impresora.

7 Alinee la impresora con la bandeja y baje lentamente la impresora hasta que encaje.



8 Conecte el cable de alimentación a la impresora y, a continuación, a un enchufe con toma de tierra. Encienda la impresora.



**Nota:** Una vez se hayan instalado las opciones del software y cualquier opción de hardware de la impresora, puede ser necesario añadir manualmente las opciones al controlador de la impresora para que estén disponibles para trabajos de impresión. Para obtener más información, consulte [“Adición de opciones disponibles en el controlador de impresión” en la página 20](#).

## Conexión de cables

Conecte la impresora al equipo mediante un cable USB o paralelo, o a la red mediante un cable Ethernet.

Asegúrese de que los siguientes elementos coinciden:

- El símbolo USB del cable con el mismo símbolo de la impresora
- El cable paralelo apropiado con el puerto paralelo.
- El cable Ethernet adecuado con el puerto Ethernet.

**Advertencia—Posibles daños:** No toque el cable USB, un adaptador de red o la zona de la impresora que se muestra mientras se está imprimiendo. Se pueden perder datos o no funcionar correctamente.

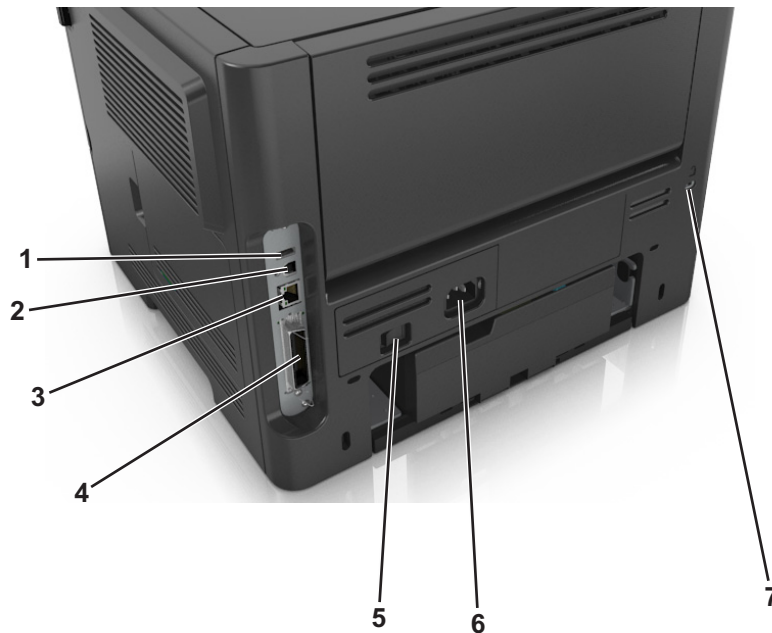

	Utilice el/la	Para
1	Puerto USB*	Conectar un adaptador de red inalámbrica opcional.
2	Puerto USB de la impresora	Conectar la impresora a un equipo.
3	Puerto Ethernet*	Conectar la impresora a una red.
4	Puerto paralelo*	Conectar la impresora a un equipo.
5	Interruptor de corriente	Encienda o apague la impresora.
6	Conector del cable de alimentación de la impresora	Conectar la impresora a una toma de corriente.
7	Ranura de seguridad	Conecte un bloqueo que asegure la impresora en su sitio.

\* Estos puertos de fax están disponibles únicamente en algunos modelos de impresora.

## Configuración del software de la impresora

### Instalación de la impresora

- 1 Obtenga una copia del paquete de instalación del software.
- 2 Haga doble clic en el paquete de instalación y siga las instrucciones que aparecen en la pantalla del equipo.
- 3 Si es usuario de Macintosh, agregue la impresora.

**Nota:** Obtenga la dirección IP de la impresora en la sección TCP/IP del menú Red/Puertos.

## Instalación de la utilidad de configuración de impresoras local

- 1 Visite [www.dell.com/support/printers](http://www.dell.com/support/printers) y, a continuación, descargue el software.
- 2 Haga doble clic en el paquete de instalación del software.
- 3 Seleccione un tipo de instalación y, a continuación, haga clic en **Instalar**.
- 4 Haga clic en **Instalar** para iniciar la instalación.
- 5 Haga clic en **Acepto** para aceptar el acuerdo de licencia.
- 6 Haga clic en **Continuar** y siga las instrucciones que se indican en la pantalla del equipo.

### Notas:

- Utilice la Utilidad de valores de la impresora local para cambiar los valores de intensidad del tóner, ahorro de energía y tamaño del papel para todos los trabajos de impresión. Utilice el software de la impresora para cambiar estos valores para trabajos de impresión individuales.
- Esta utilidad solo es compatible en determinados modelos de impresoras.

## Adición de opciones disponibles en el controlador de impresión

### Para usuarios de Windows

- 1 Abra la carpeta de impresoras y, a continuación, seleccione la impresora.
- 2 Abra las propiedades de la impresora y, a continuación, agregue o instale manualmente cualquier opción.
- 3 Aplique los cambios.

### Para usuarios de Macintosh

- 1 En Preferencias del sistema en el menú de Apple, navegue hasta la impresora y, a continuación, seleccione **Opciones y consumibles >Controlador**.
- 2 Agregue cualquier opción de hardware instalada.
- 3 Aplique los cambios.

## Conexión en red

### Notas:

- Adquiera primero un adaptador de red inalámbrica antes de configurar la impresora en una red inalámbrica. Para instalar el adaptador de red inalámbrica, consulte la hoja de instrucciones incluida con el adaptador.
- un Identificador de conjunto de servicios (SSID) es un nombre asignado a una red inalámbrica. WEP, Wired Equivalent Privacy (WEP, privacidad equivalente por cable), WPA, Wi-Fi Protected Access (WAP, acceso protegido Wi-Fi), WPA2 y 802.1X - RADIUS son tipos de seguridad utilizada en una red.

## Preparación para configurar la impresora en una red Ethernet

Para configurar la impresora para que se conecte a una red Ethernet, organice la siguiente información antes de empezar:

**Nota:** Si la red asigna de forma automática direcciones IP a equipos e impresoras, siga instalando la impresora.

- Una dirección IP válida y única de la impresora para utilizar en la red
- La pasarela de red
- La máscara de red
- Un sobrenombre para la impresora (opcional)

**Nota:** Un sobrenombre para la impresora le puede facilitar la identificación de la impresora en la red. Puede elegir utilizar el sobrenombre de impresora predeterminado o asignar un nombre que le resulte fácil de recordar.

Necesitará un cable Ethernet para conectar la impresora a la red y un puerto disponible en donde puede conectarse la impresora físicamente a la red. Cuando sea posible, utilice un cable de red para evitar problemas potenciales provocados por un cable dañado.

## Preparación de la instalación de la impresora en una red inalámbrica

### Notas:

- Asegúrese de que el adaptador de red inalámbrica está instalado en la impresora y funciona correctamente.
- Asegúrese de que el punto de acceso (encaminador inalámbrico) está encendido y funciona correctamente.

Asegúrese de disponer de la siguiente información antes de instalar la impresora en una red inalámbrica:

- **SSID:** el SSID también se denomina nombre de red.
- **Modo inalámbrico (o modo Red):** el modo es de infraestructura o ad hoc.
- **Canal (para redes ad hoc):** El canal predeterminado es automático para las redes de infraestructura.

Algunas redes ad hoc también necesitan la configuración automática. Pregunte al personal de asistencia técnica si no está seguro del canal que debe seleccionar.

- **Método de seguridad:** dispone de tres opciones:

– clave WEP

si la red utiliza más de una clave WEP, introduzca entonces un máximo de cuatro en los espacios disponibles. Seleccione la clave actual de la red seleccionando Clave de transmisión WEP predeterminada.

o

– Clave compartida previamente o frase de contraseña WPA o WPA2

WPA incluye cifrado como nivel de seguridad adicional. Las opciones son AES o TKIP. Debe especificarse el mismo tipo de cifrado en el enrutador y en la impresora, o esta no podrá comunicarse en la red.

– 802.1X–RADIUS

Si está instalando la impresora en una red 802.1X, necesitará lo siguiente:

- Tipo de autenticación
- Tipo de autenticación interna
- Nombre de usuario y contraseña de la red 802.1X
- Certificados

– Sin seguridad

Si la red inalámbrica no utiliza seguridad de ningún tipo, no habrá información de seguridad.

**Nota:** No se recomienda el uso de una red inalámbrica no segura.

**Notas:**

- Si no sabe el SSID de la red a la que está conectada el equipo, inicie la utilidad inalámbrica del adaptador de red del equipo y, a continuación, busque el nombre de la red. Si no encuentra el SSID ni la información de seguridad de la red, consulte la documentación suministrada con el punto de acceso o póngase en contacto con el personal de asistencia técnica.
- Para averiguar la frase de contraseña/clave precompartida WPA/WPA2 de la red inalámbrica, consulte la documentación del punto de acceso, consulte la página web asociada al punto de acceso o bien póngase en contacto con el personal de asistencia técnica.







**Conexión de la impresora en una red inalámbrica mediante Wi-Fi Protected Setup**

Antes de conectar la impresora a una red inalámbrica, asegúrese de que:

- El punto de acceso (enrutador inalámbrico) está certificado con Wi-Fi Protected Setup (WPS) o es compatible con WPS. Para obtener más información, consulte la documentación suministrada con el punto de acceso.
- Un adaptador de red inalámbrica instalado en su impresora está conectado y funciona correctamente. Para obtener más información, consulte la hoja de instrucciones incluida con el adaptador de red inalámbrico.

**Uso del método de configuración de botón de pulsación**







1 En el panel de control de la impresora, navegue hasta:

 >Red/Puertos >  >Red [x] >  >Configuración de la red [x] >  >Inalámbrica >  >Wi-Fi Protected Setup >  >Método de botones de pulsación de inicio > 

2 Siga las instrucciones que aparecen en la pantalla de la impresora.

**Uso del método de Número de identificación personal (PIN)**

1 En el panel de control de la impresora, navegue hasta:

 >Red/Puertos >  >Red [x] >  >Configuración de la red [x] >  >Inalámbrica >  >Wi-Fi Protected Setup >  >Método PIN de inicio > 

2 Copie el PIN de WPS de ocho dígitos.

3 Abra un explorador web y, a continuación, escriba la dirección IP del punto de acceso en el campo de la dirección.

**Notas:**

- La dirección IP aparece como cuatro grupos de números separados por puntos, como 123.123.123.123.
  - Si está utilizando un servidor proxy, desactívelo temporalmente para cargar correctamente la página web.
- 4 Acceda a los valores de WPS. Para obtener más información, consulte la documentación suministrada con el punto de acceso.
- 5 Introduzca el PIN de ocho dígitos y, a continuación, guarde el valor.

## Conexión de la impresora a una red inalámbrica utilizando el software de la impresora

### Notas:

- Asegúrese de que la impresora esté encendida.
- Asegúrese de que el adaptador de red inalámbrica instalado en su impresora funcione correctamente. Para obtener información sobre la instalación de un adaptador de red inalámbrica, consulte la hoja de instrucciones incluida con el adaptador.

### Uso de Wireless Setup Utility (solo Windows)

- 1 Compruebe si el software de la impresora ya está instalado.
- 2 Utilice el comando buscar en el menú Inicio para buscar Inicio de impresora.
- 3 Abra Inicio de impresora y, a continuación, haga clic en **Configuración > Utilidad de configuración inalámbrica**.
- 4 Siga los pasos que aparecen en la pantalla del equipo.

### Uso del Asistente de configuración inalámbrica (solo Macintosh)

El Asistente de configuración inalámbrica le permite:

- Configurar la impresora para conectarla a una red inalámbrica existente.
- Agregar una impresora a una red ad hoc existente.
- Cambiar los ajustes inalámbricos tras la instalación.
- Instalar la impresora en equipos en red adicionales.

### Instalación del Asistente de configuración inalámbrica

- 1 Vaya al sitio web de asistencia de Dell en [www.dell.com/support/printers](http://www.dell.com/support/printers).
- 2 Descargue la aplicación más reciente del Asistente de configuración inalámbrica.
- 3 Haga doble clic en el paquete de instalación de software que ha descargado.
- 4 Siga las instrucciones que aparecen en la pantalla del equipo.

### Ejecución del Asistente de configuración inalámbrica

#### Notas:

- Asegúrese de que la impresora esté encendida.
- Asegúrese de que hay un adaptador de red inalámbrica instalado en la impresora y funciona correctamente.

- 1 En el Finder, navegue hasta:

**Aplicaciones** > seleccione la carpeta de la impresora

- 2 Haga doble clic en **Asistente de configuración inalámbrica** y siga las instrucciones que aparezcan en la pantalla del equipo.

**Nota:** Si tiene algún problema durante la ejecución de la aplicación, haga clic en .

## Conexión de la impresora a una red inalámbrica mediante Embedded Web Server

Antes de empezar, asegúrese de que:

- La impresora está conectada temporalmente a una red Ethernet.
- Hay un adaptador de red inalámbrica instalado en la impresora que funciona correctamente. Para obtener más información, consulte la hoja de instrucciones suministrada con el adaptador de red inalámbrica.

**1** Abra un explorador web y, a continuación, escriba la dirección IP de la impresora en el campo de la dirección.

**Notas:**

- Verá la dirección IP de la impresora en el panel de control de la impresora. La dirección IP aparece como cuatro grupos de números separados por puntos, como 123.123.123.123.
- Si está utilizando un servidor proxy, desactívelo temporalmente para cargar correctamente la página web.

**2** Haga clic en **Valores >Red/Puertos >Inalámbrica**.

**3** Modifique los valores para que coincidan con los valores del punto de acceso (enrutador inalámbrico).

**Nota:** Asegúrese de introducir el SSID correcto.

**4** Haga clic en **Enviar**.

**5** Apague la impresora y desconecte el cable Ethernet. A continuación, espere al menos cinco segundos y vuelva a encender la impresora.

**6** Para verificar si la impresora está conectada a la red, imprima una página de configuración de red. A continuación, en la sección Tarjeta de red [x], compruebe si el estado es Conectado.

## Verificación de la instalación de la impresora

### Impresión de una página de valores de menú

Imprima la página de valores de menú para revisar los valores de menú actuales y verificar que las opciones de la impresora se han instalado correctamente.

**Nota:** Si aún no ha realizado ningún cambio en los valores de menú, en la página de valores de menú se mostrarán los valores predeterminados de fábrica. Cuando seleccione y guarde otros valores de los menús, estos sustituirán los valores predeterminados de fábrica como *valores predeterminados del usuario*. Un valor predeterminado del usuario se mantiene activo hasta que accede al menú de nuevo, elige otro valor y lo guarda.

En el panel de control de la impresora, navegue hasta:





## Impresión de una página de configuración de red

Si la impresora está conectada a una red, imprima una página de configuración de red para verificar la conexión de red. Esta página también proporciona información importante que facilita la configuración de la impresión en red.

- 1 En el panel de control de la impresora, navegue hasta:



**Nota:** si hay instalado un servidor de impresión opcional, aparece **Página de configuración de red [x]**.

- 2 Consulte la primera sección de la página de configuración de red y confirme que el estado es Conectado.

Si el estado es Sin conexión, es posible que la red LAN no esté activa o que el cable de red no funcione correctamente. Póngase en contacto con el personal de asistencia técnica del sistema para obtener una solución y, a continuación, imprima otra página de configuración de la red.

# Carga de papel y material especial

La selección y el manejo de papel y material especial pueden afectar a la fiabilidad de la impresión de documentos. Para obtener más información, consulte [“Cómo evitar atascos” en la página 98](#) y [“Almacenamiento del papel” en la página 43](#).

## Definición del tipo y el tamaño del papel

1 En el panel de control de la impresora, navegue hasta:

 >Menú Papel >  >Tamaño/tipo de papel > 

2 Seleccione **Bandeja [x] Tamaño** o **Bandeja [x] Tipo** y, a continuación, pulse .

3 Cambie el tamaño de papel o la configuración del tipo y, a continuación, pulse .

### Notas:

- La configuración del tamaño del papel de la bandeja estándar de 250 hojas (bandeja 1), la bandeja opcional de 550 hojas (bandeja 2) y el alimentador multiuso debe definirse manualmente en el menú Tamaño de papel.
- El valor predeterminado de fábrica de tipo de papel de la bandeja 1 es Papel normal.
- El tipo de papel predeterminado de fábrica del alimentador multiuso es Tipo personalizado 6.
- La configuración del tipo de papel debe definirse manualmente para todas las bandejas.

## Configuración del valor de papel Universal

El tamaño de papel Universal es un valor definido por el usuario que permite imprimir en tamaños de papel no incluidos en los menús de la impresora.

### Notas:

- El tamaño máximo admitido del papel Universal es 216 x 355,6 mm (8,5 x 14 pulgadas).
- El tamaño mínimo del papel Universal admitido en el alimentador multiuso es 76 x 127 mm (3 x 5 inches). El tamaño mínimo del papel Universal admitido en la bandeja opcional es 183 x 210 mm (7.2 x 8.3 inches).

En el panel de control de la impresora, navegue hasta:

 >Menú Papel >  >Configuración universal >  >Unidades de medida >  > seleccione las unidades de medida > 

### Indique la altura y anchura del papel.

1 En el panel de control de la impresora, navegue hasta:

 >Menú Papel >  >Configuración universal >  >Unidades de medida >  > seleccione las unidades de medida > 

2 Pulse los botones de flecha hasta que aparezca **Altura vertical** o **Altura horizontal** y, a continuación, pulse .

3 Cambie la configuración y, a continuación, pulse .

## Uso de la bandeja estándar y el tope de papel

La bandeja estándar admite hasta 150 hojas de papel de 75 g/m<sup>2</sup> (20 libras). Almacena las impresiones hacia abajo. La bandeja estándar incluye un tope de papel que evita que el papel caiga por la parte delantera al apilarse en la bandeja.

Para abrir el tope de papel, tire de él para que dé la vuelta hacia delante.



**Nota:** Cierre el tope del papel cuando traslade la impresora a otro lugar.

## Carga de bandejas

**⚠ PRECAUCIÓN: POSIBLES DAÑOS PERSONALES:** Para reducir el riesgo de inestabilidad del equipo, cargue cada bandeja por separado. Mantenga todas las bandejas cerradas hasta que las necesite.

**1** Extraiga la bandeja completamente.

**Nota:** No extraiga las bandejas mientras se imprime un trabajo o mientras se muestra **Ocupada** en la pantalla de la impresora. Si lo hace, podría causar un atasco.



- 2** Presione y deslice la lengüeta de la guía de anchura hasta colocarla en la posición correcta para el tamaño de papel que esté cargando.

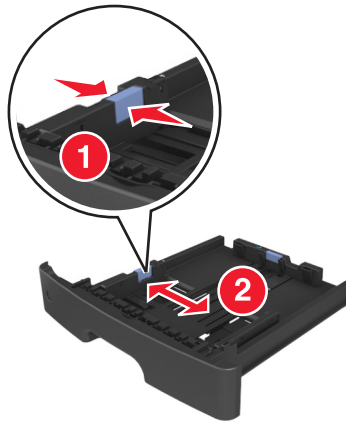

- 3** Presione y deslice la lengüeta de la guía de longitud hasta colocarla en la posición correcta para el tamaño de papel que esté cargando.

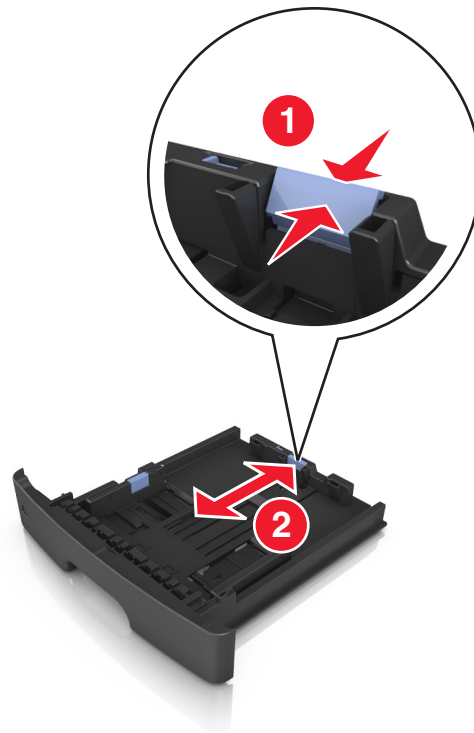

**Notas:**

- Para algunos tamaños de papel como carta, legal o A4, apriete y desplace la lengüeta de la guía de longitud hacia atrás para ajustarla a su longitud.
- Si está cargando un tamaño de papel A6 en la bandeja estándar, presione la lengüeta de la guía de longitud y deslícela hacia el centro de la bandeja hasta la posición del papel de tamaño A6.

- Asegúrese de que las guías de anchura y longitud del papel están alineadas con los indicadores de tamaño de papel de la parte inferior de la bandeja

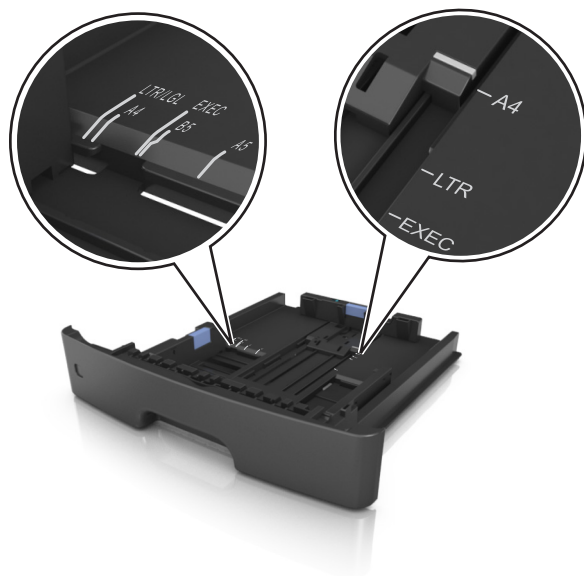

- 4** Flexione las hojas hacia adelante y hacia atrás; después, airéelas. No doble ni arrugue el papel. Alise los bordes en una superficie nivelada.

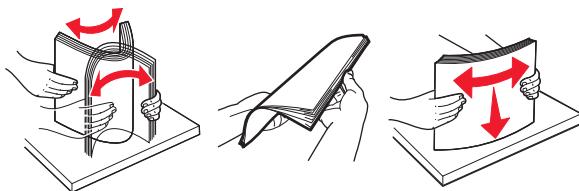

- 5** Cargue la pila de papel.

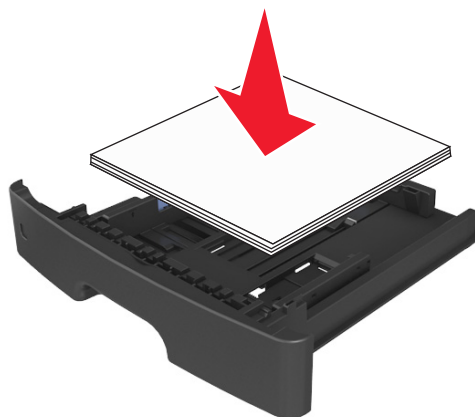

**Notas:**

- Cargue los sobres o el papel fotográfico con la cara imprimible orientada hacia abajo cuando utilice papel reciclado o preimpreso.
- Cargue el papel perforado con los orificios del borde superior mirando hacia la parte frontal de la bandeja.

- Cargue el papel con cabecera hacia abajo, con el margen superior de la hoja mirando hacia la parte frontal de la bandeja. Para la impresión a dos caras, cargue el papel con cabecera hacia arriba y el margen inferior de la hoja orientado hacia la parte frontal de la bandeja.
- Asegúrese de que el papel no supera el indicador de capacidad máxima de papel ubicado en el lateral de la guía de anchura.

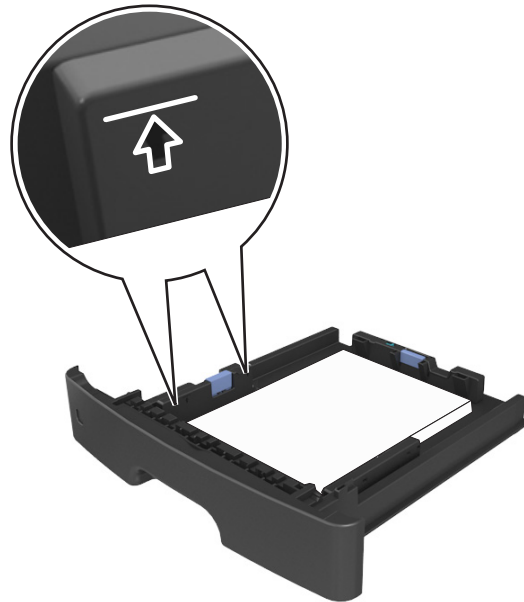

**6** Introduzca la bandeja.



**7** En el panel de control de la impresora, defina el tipo y tamaño del papel en el menú Papel que coincidan con el papel cargado en la bandeja.

**Nota:** Defina el tipo y el tamaño de papel correctos para evitar atascos y problemas de calidad de impresión.

## Carga del alimentador multiuso

Utilice el alimentador multiuso cuando imprima en distintos tamaños y tipos de papel o sobre material especiales, como cartulinas, transparencias y sobres. También puede utilizarlo para trabajos de impresión de una sola página en papeles con cabecera.

- 1 Abra el alimentador multiuso.

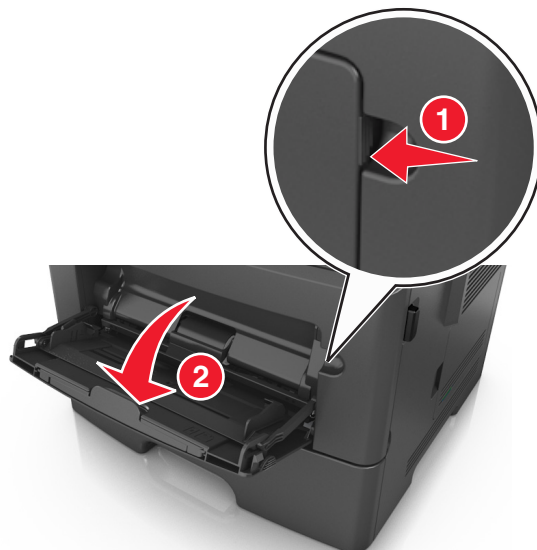

- a Tire de la parte extensible del alimentador multiuso.

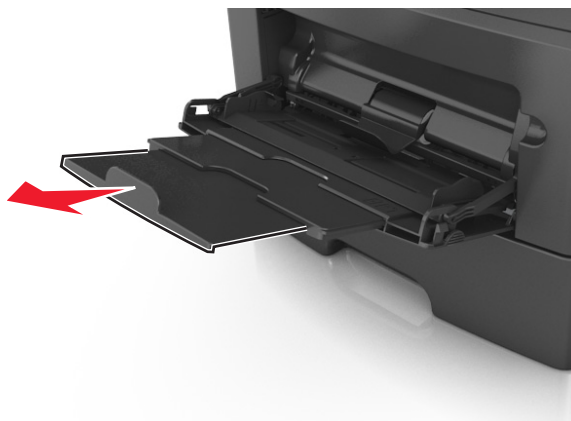

- b Tire con cuidado de la parte extensible para que el alimentador multiuso quede completamente extendido y abierto.





- 2 Presione la lengüeta que se encuentra en la guía de anchura izquierda, y luego mueva las guías en función del papel que esté cargando.

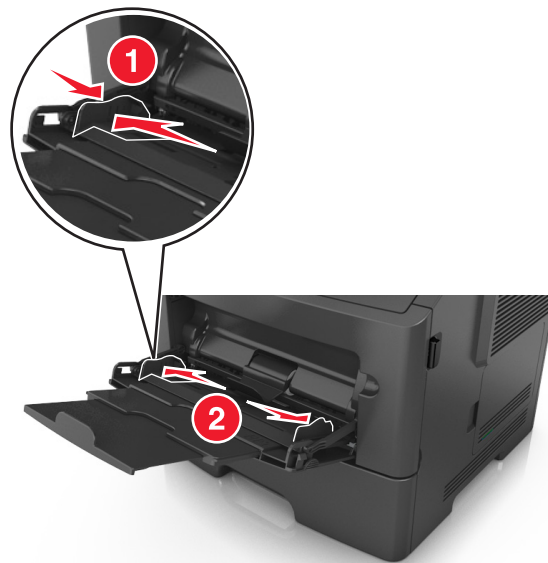

- 3 Prepare el papel normal o el especial para la carga.

- Flexione las hojas de papel hacia adelante y hacia atrás; después, airéelas. No doble ni arrugue el papel. Alise los bordes en una superficie nivelada.

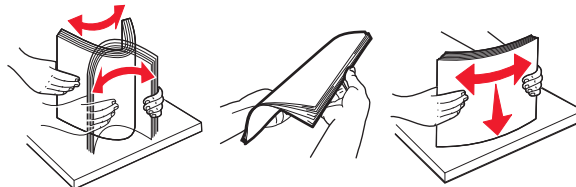

- Sujete las transparencias por los bordes. Flexione la pila de transparencias para evitar que se peguen entre sí y, a continuación, airéelas. Alise los bordes en una superficie nivelada.

**Nota:** No toque la cara imprimible de las transparencias. Tenga cuidado de no rayarlas.

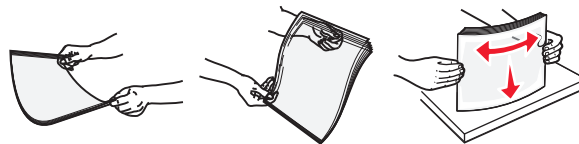

- Flexione la pila de sobres para evitar que se peguen entre sí y, a continuación, airéelos. Alise los bordes en una superficie nivelada.



- 4 Cargue el papel normal o el especial.

**Notas:**

- No fuerce el papel normal o especial al introducirlo en el alimentador multiuso.
- Asegúrese de que el papel normal o especial no exceda el indicador de capacidad máxima de papel situado en las guías de papel. Si sobrepasa el límite, se pueden provocar atascos de papel.



- Cargue el papel, las transparencias y las cartulinas con la cara de impresión recomendada hacia arriba e introduciendo primero el borde superior. Para obtener más información sobre cómo cargar transparencias, consulte el paquete en el que se incluían las transparencias.

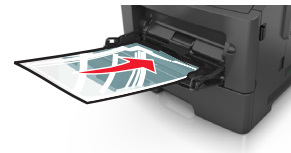

**Nota:** Cuando cargue un tamaño de papel A6, asegúrese de que la parte extensible del alimentador multiuso roce ligeramente el borde del papel, de modo que las últimas hojas queden en su lugar.

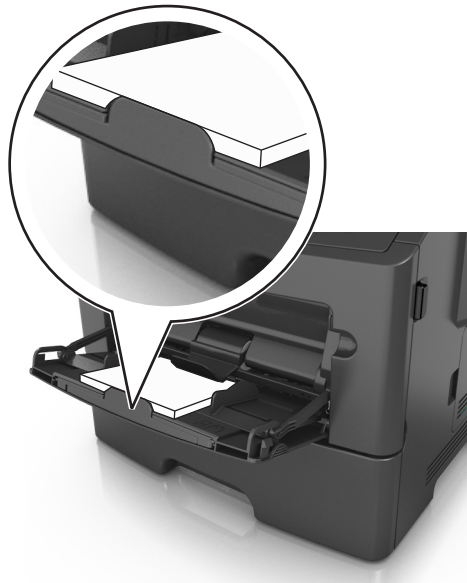

- Cargue el papel con cabecera hacia arriba, de modo que el borde superior de la hoja entre en la impresora en primer lugar. Para la impresión a dos caras (dúplex), cargue el papel con cabecera hacia abajo, de modo que el borde inferior de la hoja entre en la impresora en primer lugar.



- Cargue los sobres con la solapa hacia abajo y en la parte izquierda.



**Advertencia—Posibles daños:** No utilice nunca sobres con sellos, cierres, broches, ventanas, revestimientos oleosos o autoadhesivos. Este tipo de sobres pueden causar un grave deterioro en la impresora.

- 5 En el panel de control de la impresora, defina el tamaño y el tipo de papel a través del menú Papel para que coincidan con el papel o el material especial que se ha cargado en el alimentador multiuso.

## Enlace y anulación de enlace de bandejas

Cuando los valores Tipo y Tamaño de papel coinciden en varias bandejas, la impresora enlaza esas bandejas. Cuando se vacía una bandeja enlazada, el papel se carga a partir de la siguiente bandeja enlazada. Se recomienda dar a todos los tipos de papel únicos, como a las cabeceras y al papel normal de distintos colores, un nombre de tipo personalizado diferente para que las bandejas en las que se encuentran no se enlacen automáticamente.

## Enlace y anulación de enlace de bandejas

### Uso de Embedded Web Server

- 1 Abra un explorador web y, a continuación, escriba la dirección IP de la impresora en el campo de la dirección.

**Notas:**

- Visualice la dirección IP de la impresora en la sección TCP/IP del menú Red/Puertos. La dirección IP aparece como cuatro grupos de números separados por puntos, como 123.123.123.123.
- Si está utilizando un servidor proxy, desactívelo temporalmente para cargar correctamente la página web.

- 2 Haga clic en **Valores >Menú Papel**.

- 3 Cambie los valores de la bandeja para especificar el tamaño y el papel del papel para la bandeja.

- Para enlazar bandejas, asegúrese de que el tamaño y el tipo de papel de la bandeja coinciden con los de la otra bandeja.
- Para desenlazar bandejas, asegúrese de que el tamaño o el tipo de papel de la bandeja *no* coincide con el de otras bandejas.

- 4 Haga clic en **Enviar**.

### Uso de los valores de la impresora en el equipo

Dependiendo del sistema operativo, acceda al menú Papel mediante la Utilidad de valores de la impresora local o Valores de impresora.

**Nota:** También puede especificar los valores de tamaño y tipo de papel de la bandeja mediante el panel de control de la impresora. Para obtener más información, consulte [“Definición del tipo y el tamaño del papel” en la página 26](#).

**Advertencia—Posibles daños:** El papel cargado en la bandeja debe coincidir con el nombre de tipo de papel asignado en la impresora. La temperatura del fusor varía según el tipo de papel especificado. Pueden producirse problemas de impresión si no se configuran correctamente los valores.

## Configuración de un tipo de papel personalizado

### Uso de Embedded Web Server

- 1 Abra un explorador web y, a continuación, escriba la dirección IP de la impresora en el campo de la dirección.

**Notas:**

- Imprima una página de configuración de red o una página de valores de menú y localice la dirección IP en la sección TCP/IP. La dirección IP aparece como cuatro grupos de números separados por puntos, como 123.123.123.123.

- Si está utilizando un servidor proxy, desactívelo temporalmente para cargar correctamente la página web.

**2** Haga clic en **Valores >Menú Papel >Tipos personalizados**.

**3** Seleccione un nombre de tipo de papel personalizado y, a continuación, seleccione un tipo de papel personalizado.

**Nota:** Papel normal es el tipo de papel predeterminado de fábrica para todos los nombres personalizados definidos por el usuario.

**4** Haga clic en **Enviar**.

### Uso de los valores de la impresora en el equipo

Dependiendo del sistema operativo, acceda al menú Personalizado mediante la Utilidad de valores de la impresora local o Valores de impresora.

## Asignación de un nombre de tipo de papel personalizado

### Uso de Embedded Web Server

**1** Abra un explorador web y, a continuación, escriba la dirección IP de la impresora en el campo de la dirección.

**Notas:**

- Imprimir una página de configuración de red en el menú ajuste de páginas y localizar la dirección IP en la sección TCP/IP. La dirección IP aparece como cuatro grupos de números separados por puntos, como 123.123.123.123.
- Si está utilizando un servidor proxy, desactívelo temporalmente para cargar correctamente la página web.

**2** Haga clic en **Valores >Menú Papel**.

**3** Desde la sección Configuración de la bandeja, seleccione una fuente de papel y luego seleccione un tipo de papel personalizado en la columna Tipo de papel.

**4** Haga clic en **Enviar**.

### Uso de los valores de la impresora en el equipo

Dependiendo del sistema operativo, acceda al menú Papel mediante la Utilidad de valores de la impresora local o Valores de impresora.

# Guía de papel y material especial

## Instrucciones para el papel

Si se selecciona el papel y el material especial adecuados se reducen los problemas de impresión. Para obtener la mejor calidad de impresión, pruebe una muestra del papel o material especial antes de comprar grandes cantidades.

### Características del papel

Las características de papel que se definen a continuación afectan a la calidad y fiabilidad de la impresión. Tenga en cuenta estas características al planificar la adquisición de grandes cantidades de papel.

#### Peso

Las bandejas de la impresora pueden cargar automáticamente papel de fibra larga de hasta 120 g/m<sup>2</sup> (32 libras) de alta calidad. El alimentador multiuso puede cargar automáticamente papel de fibra larga de hasta 163 g/m<sup>2</sup> (43 libras) de alta calidad. El papel de menos de 60 g/m<sup>2</sup> (16 libras) puede que no sea lo bastante rígido para una correcta alimentación, lo que provocaría atascos. Para obtener los mejores resultados, utilice papel de 75 g/m<sup>2</sup> (20 libras) de alta calidad de fibra larga. Para papel más pequeño de 182 x 257 mm (7,2 x 10,1 pulgadas), se recomienda utilizar papel de 90 g/m<sup>2</sup> (24 lb) o más pesado.

**Nota:** La impresión a doble cara solo es compatible con papel de alta calidad de 60–90 g/m<sup>2</sup> (16–24 lb).

#### Curvatura

La curvatura es la tendencia del papel a curvarse por los bordes. La curvatura excesiva puede provocar problemas de alimentación del papel. La curvatura puede producirse después de que el papel pase por la impresora, donde queda expuesto a altas temperaturas. Asimismo, almacenar el papel sin empaquetar en ambientes cálidos, húmedos, fríos o secos, incluso en la bandeja de papel, puede causar curvaturas en el papel antes de su impresión y provocar problemas de alimentación.

#### Suavidad

La suavidad del papel afecta directamente a la calidad de impresión. Si el papel es demasiado áspero, el tóner no se impregna de forma adecuada. Si el papel es demasiado suave, puede provocar problemas de alimentación o de calidad de impresión. Utilice siempre papel que esté comprendido entre 100 y 300 puntos Sheffield; no obstante, la suavidad que proporciona la mejor calidad de impresión oscila entre los 150 y 250 puntos Sheffield.

#### Nivel de humedad

La cantidad de humedad del papel afecta tanto a la calidad de impresión como a la capacidad que tiene la impresora para cargar el papel correctamente. Deje el papel en su embalaje original hasta el momento de utilizarlo. De esta forma, se limita la exposición del papel a los cambios de humedad que pueden degradar su rendimiento.

Guarde el papel en su embalaje original en el mismo ambiente que la impresora durante 24-48 horas antes de imprimir. Déjelo varios días si el entorno de almacenamiento o transporte es muy distinto al de la impresora. El papel grueso puede requerir un período de acondicionamiento más prolongado.

## Dirección de la fibra

Fibra hace referencia a la alineación de las fibras del papel en una hoja. La fibra puede ser del tipo *fibra larga*, en el sentido de la longitud del papel, o *fibra corta*, en el sentido de la anchura del papel.

Para papel de entre 60 y 90 g/m<sup>2</sup> (16 y 24 lb) de alta calidad, se recomienda la fibra larga.

## Contenido de fibra

La mayoría del papel xerográfico de alta calidad está fabricado a partir de pulpa de madera 100% tratada químicamente. Este contenido le proporciona un alto grado de estabilidad, provoca menos problemas de alimentación y produce una mejor calidad de impresión. El papel que contiene fibras como el algodón puede afectar negativamente al manejo del papel.

## Papel no recomendado

No es aconsejable utilizar con la impresora los tipos de papel siguientes:

- Tipos de papel tratados químicamente, utilizados para hacer copias sin papel carbón, también denominados tipos de papel sin carbón, papel sin copia carbón (CCP) o papel que no necesita carbón (NCR).
- Tipos de papel preimpresos con productos químicos que puedan contaminar la impresora.
- Tipos de papel preimpresos que se puedan ver afectados por la temperatura del fusor de la impresora.
- Tipos de papel preimpresos que necesiten un registro (ubicación exacta de la impresión en la página) menor de ± 2,3 mm (± 0,10 pulg.), como los formularios de reconocimiento óptico de caracteres (OCR).

En algunos casos, se puede ajustar el registro con una aplicación de software para imprimir correctamente en estos formularios:

- Tipos de papel tratado (borrable de alta calidad), papel sintético, térmico
- Tipos de papel con bordes ásperos, con superficie de textura áspera o gruesa o con curvaturas
- Papel reciclado que no cumpla la normativa EN12281:2002 (europea)
- Papel con un peso inferior a 60 g/m<sup>2</sup> (16 libras).
- Formularios o documentos multicopia

## Selección del papel

El uso del papel correcto evita los atascos y garantiza una impresión sin problemas.

Para evitar atascos de papel y una baja calidad de impresión:

- Utilice *siempre* papel nuevo, sin dañar.
- Antes de cargar el papel, es preciso conocer la cara de impresión recomendada del papel. Esta información suele venir indicada en el embalaje del papel.
- *No* utilice papel cortado ni recortado manualmente.
- *No* mezcle tamaños, pesos o tipos de papel en la misma bandeja, ya que se pueden producir atascos.
- *No* utilice papeles tratados a menos que estén diseñados específicamente para la impresión electrofotográfica.

## Selección de formularios preimpresos y papel con cabecera

Siga estas instrucciones cuando seleccione formularios preimpresos y papel con cabecera:

- Utilice fibra larga para papel con un peso de 60 a 90 g/m<sup>2</sup> (16 a 24 lb).
- Utilice solo formularios y papel con cabecera impresos mediante un proceso de impresión litográfica o grabado.
- Evite los papeles con superficies de textura áspera o gruesa.

Utilice papeles impresos con tintas resistentes al calor, diseñados para su uso en copiadoras xerográficas. La tinta debe poder soportar temperaturas de hasta 230 °C (446 °F) sin derretirse o liberar emisiones peligrosas. Utilice tintas que no se vean afectadas por la resina del tóner. Normalmente, las tintas que se imprimen mediante un proceso de oxidación y las tintas oleosas cumplen estos requisitos, las de látex puede que no. En caso de duda, póngase en contacto con su proveedor de papel.

Los tipos de papel preimpresos, como el papel con cabecera, deben poder soportar temperaturas de hasta 230 °C (446 °F) sin derretirse o liberar emisiones peligrosas.

## Uso de papel reciclado y otro papel de oficina

Se puede utilizar en la impresora papel reciclado diseñado específicamente para impresoras láser (electrofotográficas). Sin embargo, no se puede asegurar que la alimentación se realice correctamente con todo tipo de papel reciclado.

Las directrices que se ofrecen a continuación son las que normalmente se aplican para el papel reciclado:

- Cantidad de desechos posteriores al consumo (analizamos el 100% del contenido de los residuos que se generan tras el consumo).
- Condiciones de temperatura y humedad (cámaras de prueba que simulan climas de todo el mundo).
- Nivel de humedad (el papel comercial debe tener menor humedad: 4–5%).
- La resistencia a la flexión y una rigidez apropiada dan lugar a una carga óptima en la impresora.
- Grosor (supone cuánto papel se puede cargar en una bandeja)
- Rugosidad de la superficie (expresada en unidades Sheffield, influye en la claridad de la impresión y en la fusión del tóner al papel).
- Fricción de la superficie (determina si se pueden separar las hojas fácilmente)
- Grano y formación (afecta a la curvatura, la cual también influye en el comportamiento del papel cuando se mueve por la impresora)
- Brillo y textura (apariencia y tacto)

Cada vez se fabrican mejores papeles reciclados; sin embargo, la cantidad de contenido reciclado en el papel determina el grado de control sobre las sustancias extrañas a su composición. Aunque que los papeles reciclados supongan un buen método para imprimir de manera responsable con el medio ambiente, no son perfectos. La energía que se necesita para quitarle la tinta y tratarlo con aditivos, como colorantes y "cola", a menudo genera más emisiones de carbono que la producción de papel normal. Sin embargo, el uso de papel reciclado permite una mejor administración global de los recursos.

## Ejemplos de papel no recomendado

Los resultados de las pruebas indican que el uso de los siguientes tipos de papel en impresoras láser conlleva riesgos:

- Papel tratado químicamente que se utiliza para hacer copias sin papel carbón, también conocido como *papel autocopiante*.
- Papel preimpreso con productos químicos que pueda contaminar la impresora
- Papel preimpreso que se pueda ver afectado por la temperatura del fusor de la impresora



- Papel preimpreso que requiere un registro (la ubicación exacta en la página) mayor que  $\pm 2,3$  mm ( $\pm 0,9$  in.), como formularios de reconocimiento óptico de caracteres (OCR). En algunos casos, se puede ajustar el registro con una aplicación de software con el fin de imprimir correctamente en estos formularios.
- Papel tratado (borrable de alta calidad), papel sintético y papel térmico
- Papel con bordes ásperos, con superficie de textura áspera o gruesa o con curvaturas
- Papel reciclado que no cumpla la normativa EN12281:2002 (normativa europea).
- Papel cuyo peso sea inferior a  $60 \text{ g/m}^2$  (16 libras).
- Formularios o documentos que consten de varias partes

## Uso de papel especial

### Consejos de uso de cartulina

La cartulina es un papel especial pesado de una sola capa. Muchas de sus características variables, como el nivel de humedad, el grosor y la textura, pueden afectar de forma significativa a la calidad de impresión. Imprima siempre muestras en la cartulina que piensa utilizar antes de adquirirla en grandes cantidades.

Al imprimir en cartulinas:

- Asegúrese de que el Tipo de papel es Cartulina.
- Seleccione el valor apropiado de Textura del papel.
- Tenga en cuenta que las preimpresiones, perforaciones y arrugas pueden afectar de forma significativa a la calidad de impresión y provocar atascos u otros problemas de manejo de papel.
- Consulte con el fabricante o distribuidor para asegurarse de que la cartulina puede soportar temperaturas de hasta  $240 \text{ }^\circ\text{C}$  ( $464 \text{ }^\circ\text{F}$ ) sin liberar emisiones peligrosas.
- No utilice cartulinas preimpresas fabricadas con productos químicos que puedan contaminar la impresora. Las preimpresiones introducen componentes semilíquidos y volátiles en la impresora.
- Utilice cartulinas de fibra corta siempre que sea posible.

### Consejos sobre el uso de sobres

Imprima siempre muestras en los sobres que piensa utilizar antes de adquirirlos en grandes cantidades.

- Utilice sobres diseñados específicamente para impresoras láser. Consulte con el fabricante o el vendedor para asegurarse de que los sobres pueden soportar temperaturas de hasta  $230 \text{ }^\circ\text{C}$  ( $446 \text{ }^\circ\text{F}$ ) sin sellarse, arrugarse u ondularse en exceso ni liberar emisiones peligrosas.
- Para un mejor rendimiento, utilice sobres hechos con papel de  $90 \text{ g/m}^2$  (24 lb de alta calidad) o con un 25 % de algodón. Los sobres de algodón no deben exceder los  $70 \text{ g/m}^2$  (20 lb de alta calidad) de peso.
- Utilice únicamente sobres procedentes de embalajes no dañados.
- Para obtener resultados óptimos y minimizar los atascos, no utilice sobres que:
  - Tengan excesivos dobleces o curvaturas
  - Estén pegados o dañados de cualquier forma
  - Tengan ventanas, agujeros, perforaciones, recortes o repujados
  - Utilicen cierres metálicos, nudos con hilos o barras de doblez
  - Tengan un diseño de interbloqueo

- Tengan pegados sellos de correo
- Tengan algún adhesivo expuesto cuando la solapa está en posición de sellado o cerrado
- Tengan esquinas dobladas
- Tengan terminaciones ásperas, arrugadas o dobladas
- Ajuste la anchura de las guías a la de los sobres.

**Nota:** La combinación de una alta humedad (más del 60 %) y la alta temperatura de impresión pueden arrugar o sellar los sobres.

## Consejos para el uso de etiquetas

Imprima siempre muestras en las etiquetas que piensa utilizar antes de adquirirlas en grandes cantidades.

**Nota:** Utilice solo hojas de etiquetas de papel. No se admiten etiquetas de vinilo, tratadas químicamente o de dos caras.

Al imprimir en etiquetas:

- Utilice etiquetas diseñadas específicamente para impresoras láser. Consulte al fabricante o proveedor para verificar que:
  - Las etiquetas pueden soportar temperaturas de 240 °C (464 °F) sin sellarse, curvarse de forma excesiva, arrugarse ni liberar emisiones peligrosas.
  - Los adhesivos de las etiquetas, la cara recomendada del paquete de impresión y las capas de protección pueden soportar una presión de hasta 172kPA (25psi) sin laminarse, rezumar por los bordes ni liberar gases peligrosos.
- No utilice etiquetas con un material de soporte liso.
- Utilice hojas de etiquetas completas. Las hojas incompletas pueden provocar que las etiquetas se despeguen durante la impresión, causando un atasco de papel. Las hojas incompletas contaminan también la impresora y el cartucho de tóner con material adhesivo, lo que podría anular la garantía de los mismos.
- No utilice etiquetas con el adhesivo visible.
- No imprima a menos de 1 mm (0,04 pulgadas) del borde de la etiqueta, de las perforaciones o entre márgenes de separación de la etiqueta.
- Asegúrese de que el soporte del adhesivo no alcanza el borde de la hoja. La aplicación por zonas del adhesivo debe tener una separación de al menos 1 mm (0,04 pulgadas) de los bordes. El material adhesivo contamina la impresora y podría anular la garantía.
- Si no es posible la aplicación por zonas del adhesivo, elimine una franja de 2 mm (0,08 pulgadas) del borde inicial y lateral y, a continuación, utilice un adhesivo que no gotee.
- Es recomendable utilizar la orientación vertical, en especial al imprimir códigos de barras.

## Consejos sobre el uso de papel con cabecera

- Utilice papel con cabecera diseñado específicamente para impresoras láser.
- Imprima muestras en los papeles con cabecera que piensa utilizar antes de adquirirlos en grandes cantidades.
- Antes de cargar cabeceras, flexione, airee y alise la pila de papel para evitar que las hojas se peguen entre sí.
- La orientación de la página es importante al imprimir en papel con cabecera. Para obtener más información sobre cómo cargar papel con cabecera, consulte el apartado:
  - [“Carga de bandejas” en la página 28](#)
  - [“Carga del alimentador multiuso” en la página 32](#)

## Sugerencias para el uso de transparencias

- Imprima una página de muestra en las transparencias que piensa utilizar antes de adquirirlas en grandes cantidades.
  - Cargue las transparencias desde la bandeja estándar o el alimentador multiuso.
  - Utilice transparencias diseñadas específicamente para impresoras láser. Las transparencias deben soportar temperaturas hasta 185 °C (365 °F) sin derretirse, perder el color, desviarse o liberar emisiones peligrosas.
- Nota:** Si el peso de la transparencia se ha definido en Pesado y la textura de la transparencia se ha definido en Rugosa en el menú Papel, las transparencias se pueden imprimir a una temperatura máxima de 195 °C (383 °F).
- Evite dejar huellas en las transparencias para que no se produzcan problemas de calidad de impresión.
  - Antes de cargar transparencias, flexione, airee y alise la pila de papel para evitar que las hojas se peguen entre sí.

## Almacenamiento del papel

Utilice estas instrucciones de almacenamiento del papel para evitar los atascos y la calidad de impresión desigual:

- Para obtener los mejores resultados, almacene el papel con una temperatura de 21 °C (70 °F) y una humedad relativa del 40%. La mayoría de fabricantes de etiquetas recomiendan imprimir dentro de un intervalo de temperaturas entre 18 y 24 °C (de 65 a 75 °F) con una humedad relativa entre el 40 y el 60%.
- Almacene el papel en cajas, preferiblemente en una plataforma o estantería en lugar de en el suelo.
- Almacene paquetes individuales en una superficie plana.
- No coloque nada sobre los paquetes individuales de papel.
- Saque el papel de la caja de cartón o del embalaje solo cuando esté preparado para cargarlos en la impresora. La caja de cartón o el embalaje ayudan a mantener el papel limpio, seco y sin arrugas.

## Tamaños, tipos y pesos de papel admitidos

Para obtener información acerca de las cartulinas y etiquetas, consulte *Card Stock & Label Guide* (disponible sólo en inglés).

### Tamaños de papel admitidos

Tamaño del papel	Bandeja estándar	Bandeja opcional de 250 o 550 hojas	Alimentador & multiuso	Modo dúplex
<b>A4</b> 210 x 297 mm (8,3 x 11,7 pulgadas)	✓	✓	✓	✓
<b>A5</b> 148 x 210 mm (5,8 x 8,3 pulgadas)	✓	✓	✓	x

<sup>1</sup> Este valor de tamaño da un formato a la página de 216 x 356 mm (8,5 x 14 pulgadas) a menos que sea la aplicación de software la que especifique el tamaño.

<sup>2</sup> El papel Universal solo puede utilizarse en la bandeja estándar si su tamaño es de al menos 105 x 148 mm (4,1 x 5,8 pulgadas). El papel Universal solo puede utilizarse en la bandeja opcional de 250 o 550 hojas si el tamaño del papel es de al menos 148 x 210 mm (5,8 x 8,3 pulgadas). El papel universal solo puede utilizarse en el modo de doble cara si el ancho es de al menos 210 mm (8,3 pulgadas) y el largo es de al menos 279 mm (11 pulgadas). El tamaño mínimo admitido del papel Universal solo puede cargarse en el alimentador multiuso.

Tamaño del papel	Bandeja estándar	Bandeja opcional de 250 o 550 hojas	Alimentador & multiuso	Modo dúplex
<b>A6</b> 105 x 148 mm (4,1 x 5,8 pulgadas)	✓	X	✓	X
<b>JIS B5</b> 182 x 257 mm (7,2 x 10,1 pulgadas)	✓	✓	✓	X
<b>Carta</b> 216 x 279 mm (8,5 x 11 pulgadas)	✓	✓	✓	✓
<b>Legal</b> 216 x 356 mm (8,5 x 14 pulgadas)	✓	✓	✓	✓
<b>Ejecutivo</b> 184 x 267 mm (7,3 x 10,5 pulgadas)	✓	✓	✓	X
<b>Oficio (Mexico)</b> 216 x 340 mm (8,5 x 13,4 pulgadas)	✓	✓	✓	✓
<b>Folio</b> 216 x 330 mm (8,5 x 13 pulgadas)	✓	✓	✓	✓
<b>Media carta</b> 140 x 216 mm (5,5 x 8,5 pulgadas)	✓	✓	✓	X
<b>Universal<sup>1, 2</sup></b> Desde 76,2 x 127 mm (3 x 5 pulgadas) hasta 216 x 356 mm (8,5 x 14 pulgadas)	✓	✓	✓	✓
<b>Sobre 7 3/4 (Monarch)</b> 98 x 191 mm (3,9 x 7,5 pulgadas)	X	X	✓	X
<b>Sobre 9</b> 98 x 225 mm (3,9 x 8,9 pulgadas)	X	X	✓	X
<b>Sobre 10</b> 105 x 241 mm (4,1 x 9,5 pulgadas)	X	X	✓	X
<b>Sobre DL</b> 110 x 220 mm (4,3 x 8,7 pulgadas)	X	X	✓	X
<b>Sobre C5</b> 162 x 229 mm (6,4 x 9 pulgadas)	X	X	✓	X
<b>Sobre B5</b> 176 x 250 mm (6,9 x 9,8 pulgadas)	X	X	✓	X
<b>Otro sobre</b> 229 x 356 mm (9 x 14 pulgadas)	X	X	✓	X

<sup>1</sup> Este valor de tamaño da un formato a la página de 216 x 356 mm (8,5 x 14 pulgadas) a menos que sea la aplicación de software la que especifique el tamaño.

<sup>2</sup> El papel Universal solo puede utilizarse en la bandeja estándar si su tamaño es de al menos 105 x 148 mm (4,1 x 5,8 pulgadas). El papel Universal solo puede utilizarse en la bandeja opcional de 250 o 550 hojas si el tamaño del papel es de al menos 148 x 210 mm (5,8 x 8,3 pulgadas). El papel universal solo puede utilizarse en el modo de doble cara si el ancho es de al menos 210 mm (8,3 pulgadas) y el largo es de al menos 279 mm (11 pulgadas). El tamaño mínimo admitido del papel Universal solo puede cargarse en el alimentador multiuso.

## Pesos y tipos de papel admitidos

La bandeja estándar admite pesos de papel de 60 a 90 g/m<sup>2</sup> (de 16 a 24 lb). La bandeja opcional admite pesos de papel de 60 a 120 g/m<sup>2</sup> (de 16 a 32 lb). El alimentador multiuso admite pesos de papel de 60 a 163 g/m<sup>2</sup> (de 16 a 43 libras).

Tipo de papel	Bandeja de 250 o 550 hojas	Alimentador & multiuso	Modo dúplex
Papel normal	✓	✓	✓
Cartulina	x	✓	x
Transparencias	✓	✓	x
Reciclado	✓	✓	✓
Papel brillante	x	x	x
Etiquetas de papel <sup>1</sup>	✓	✓	x
Etiquetas de vinilo	x	x	x
Alta calidad <sup>2</sup>	✓	✓	✓
Sobre	x	✓	x
Sobre áspero	x	✓	x
Cabecera	✓	✓	✓
Preimpreso	✓	✓	✓
Papel color	✓	✓	✓
Papel ligero	✓	✓	✓
Papel pesado <sup>2</sup>	✓	✓	✓
Áspero/Algodón	✓	✓	x

<sup>1</sup> Se admite el uso esporádico de etiquetas de papel de una sola cara diseñadas para impresoras láser. Se recomienda imprimir 20 páginas de etiquetas de papel o menos al mes. No se admiten etiquetas de vinilo, tratadas químicamente o de dos caras.

<sup>2</sup> Alta calidad y Papel pesado son compatibles en modo dúplex con papel de un peso hasta 90 g/m<sup>2</sup> (24 lb).

# Imprimiendo

## Impresión de un documento

### Impresión de documentos

- 1 En el menú Papel del panel de control de la impresora, ajuste el tipo y tamaño del papel para que coincidan con el papel cargado en la bandeja.
- 2 Envíe el trabajo de impresión:

#### Para usuarios de Windows

- a Con un documento abierto, haga clic en **Archivo >Imprimir**.
- b Haga clic en **Propiedades, Preferencias, Opciones** o en **Configuración**.
- c Ajuste los valores si es necesario.
- d Haga clic en **Aceptar >Imprimir**.

#### Para usuarios de Macintosh

- a Personalice los valores del cuadro de diálogo Ajustar página:
  - 1 Con un documento abierto, elija **Archivo >Preparar página**.
  - 2 Seleccione un tamaño de papel o cree uno personalizado que coincida con el papel cargado.
  - 3 Haga clic en **Aceptar**.
- b Personalice los valores del cuadro de diálogo Imprimir:
  - 1 Con un documento abierto, elija **Archivo >Imprimir**.  
Si es necesario, haga clic en el triángulo de información para ver más opciones.
  - 2 Desde el cuadro de diálogo Imprimir y los menús emergentes, ajuste los valores si es necesario.  
**Nota:** Para imprimir un tipo de papel concreto, ajuste la configuración del tipo de papel para que coincida con el papel que ha cargado, o bien seleccione la bandeja o el alimentador adecuado.
  - 3 Haga clic en **Imprimir**.

## Ajuste de intensidad del tóner

### Uso de Embedded Web Server

- 1 Abra un explorador web y, a continuación, escriba la dirección IP de la impresora en el campo de la dirección.

#### Notas:

- Visualice la dirección IP de la impresora en la sección TCP/IP del menú Red/Puertos. La dirección IP aparece como cuatro grupos de números separados por puntos, como 123.123.123.123.
- Si está utilizando un servidor proxy, desactívelo temporalmente para cargar correctamente la página web.

- 2 Haga clic en **Valores >Valores de impresión >Menú Calidad >Intensidad del tóner**.

- 3 Ajuste el valor intensidad del tóner.
- 4 Haga clic en **Enviar**.

### Uso de los valores de la impresora en el equipo

Dependiendo del sistema operativo, ajuste el valor de intensidad del tóner mediante la Utilidad de valores de la impresora local o Valores de impresora.

### Uso del panel de control de la impresora

- 1 En el panel de control de la impresora, navegue hasta:



- 2 Ajuste la intensidad del tóner.
- 3 Pulse

## Impresión desde un dispositivo móvil

### Impresión desde un dispositivo móvil con AirPrint

AirPrint™ es una aplicación de impresión móvil que le permite imprimir directamente desde su iPad® (todos los modelos), iPhone® (3GS o posterior) o iPod touch® (tercera generación o posterior) a su impresora compatible con AirPrint. Las impresoras compatibles con AirPrint funcionan con estos dispositivos móviles con la última versión de iOS.

**Nota:** Asegúrese de que la impresora y el dispositivo móvil compartan la misma red inalámbrica. Para obtener información sobre la configuración de los ajustes inalámbricos de su dispositivo móvil, consulte la documentación que se incluye con el dispositivo.

- 1 En la pantalla de inicio de su dispositivo móvil, inicie la aplicación.

**Nota:** Puede imprimir cualquier contenido desde las siguientes aplicaciones de Apple: iBook, Mail, Photos, Safari y desde determinadas aplicaciones de App Store.

- 2 Seleccione un elemento para imprimir y luego pulse
- 3 Pulse **Imprimir** y, a continuación, elija su impresora.
- 4 Defina las opciones de impresión que desea y luego pulse **Imprimir**.

### Impresión desde un dispositivo móvil a través de la aplicación de impresión móvil de Dell

Puede realizar impresiones directamente desde un dispositivo móvil Android (OS 2.1 o posterior) en su impresora utilizando la solución de impresión móvil de Dell.

#### Notas:

- Asegúrese de que la impresora y el dispositivo móvil compartan la misma red inalámbrica.

- Para obtener información sobre la configuración de los ajustes inalámbricos, consulte la documentación que trae el dispositivo móvil.

1 Desde Google Play, descargue la aplicación de impresión móvil de Dell.



2 En la pantalla de inicio del dispositivo móvil, pulse

3 Seleccione el elemento que desea imprimir.

Puede elegirlo en la lista de aplicaciones compatibles (como Calendario, Contactos, Galería, Google Docs, Gmail, Internet, Mensajería, Documentos de Word, Documentos de Excel, Documentos de PowerPoint y Documentos PDF).

4 En el cuadro de diálogo de vista previa de impresión, configure las opciones de impresión e impresora si es necesario.

**Nota:** Si su impresora no aparece en la lista, compruebe los ajustes de red tanto de la impresora como del dispositivo móvil para asegurarse de que comparten la misma red inalámbrica.

5 Pulse **Imprimir**.

## Impresión de páginas de información

Para obtener más información acerca de la impresión de estas páginas, consulte [“Impresión de una página de valores de menú” en la página 24](#) y [“Impresión de una página de configuración de red” en la página 25](#).

### Impresión de una lista de muestras de fuentes

En el panel de control de la impresora, navegue hasta el menú Imagen de una de las siguientes formas:



 >Informes >  >Imprimir fuentes >  >Fuentes PCL > 

o

 >Informes >  >Imprimir fuentes >  >Fuentes PostScript > 

## Cancelación de un trabajo de impresión

### Cancelación de un trabajo de impresión desde el panel de control

En el panel de control de la impresora, pulse  > .

### Cancelación de un trabajo de impresión desde el ordenador

#### Para usuarios de Windows

- 1 Abra la carpeta de impresoras y, a continuación, seleccione la impresora.
- 2 En la cola de impresión, seleccione el trabajo que desea cancelar y, a continuación, elimínelo.



**Para usuarios de Macintosh**

- 1** En Preferencias del sistema en el menú de Apple, navegue hasta la impresora.
- 2** En la cola de impresión, seleccione el trabajo que desea cancelar y, a continuación, elimínelo.

# Descripción de los menús de la impresora

## Lista de menús

Menú Papel	Informes	Red/Puertos <sup>3</sup>
Origen predeterminado	Página de valores de menú	NIC activo
Tamaño/tipo de papel	Estadísticas dispositivo	Red estándar <sup>2</sup>
Configurar multiuso	Página configuración de red <sup>1</sup>	Informes
Sustituir tamaño	Lista Perfiles	Tarjeta de red
Textura papel	Imprimir fuentes	TCP/IP
Peso del papel	Imprimir directorio	IPv6
Carga del papel	Informe de activos	Inalámbrico
Tipos personali.		AppleTalk
Configuración universal		USB estándar
		Configuración de SMTP

### Seguridad

Registro de auditoría de seguridad  
Fijar fecha y hora

### Configuración

Valores generales  
Valores de impresión

<sup>1</sup> Según la configuración de la impresora, este elemento de menú aparece como Página configuración de red o Página de configuración de la red [x].

<sup>2</sup> Según la configuración de la impresora, este elemento de menú aparece como Red estándar o Red [x].

<sup>3</sup> Los elementos de este menú solo aparecen para las impresoras de red o las impresoras conectadas a servidores de impresión.

## Menú Papel

### Origen predeterminado, menú

Utilice	Para
<b>Origen predeterminado</b> Bandeja [x] Alimentador multiuso Papel manual Sobre manual	Definir un origen de papel predeterminado para todos los trabajos de impresión.  <b>Notas:</b> <ul style="list-style-type: none"> <li>• Bandeja 1 (bandeja estándar) es el valor predeterminado de fábrica.</li> <li>• En el menú Papel, defina la función Configurar alimentador multiuso como Cassette para que el alimentador multiuso aparezca como un valor de menú.</li> <li>• Si las dos bandejas contienen el mismo tipo y tamaño de papel y los mismos valores, las bandejas se enlazan automáticamente. Cuando una bandeja esté vacía, el trabajo de impresión continúa utilizando la bandeja enlazada.</li> </ul>

## Menú Tamaño/Tipo de papel

Utilice	Para
<b>Tamaño de bandeja [x]</b> A4 A5 A6 JIS-B5 Carta Legal Ejecutivo Oficio (México) Folio Media carta Universal	Especificar el tamaño del papel cargado en cada bandeja.  <b>Notas:</b> <ul style="list-style-type: none"> <li>• Carta es el valor predeterminado de fábrica para EE.UU. A4 es el valor predeterminado de fábrica internacional.</li> <li>• Si dos bandejas contienen papel del mismo tipo y tamaño. y las bandejas tienen los mismos valores, las bandejas se vinculan de forma automática. Cuando una bandeja esté vacía, el trabajo de impresión continúa utilizando la bandeja enlazada.</li> <li>• El tamaño de papel A6 solo puede cargarse en la Bandeja 1 y el alimentador multiuso.</li> </ul>
<b>Tipo de bandeja [x]</b> Papel normal Transparencia Reciclado Etiquetas Bond Membrete Preimpreso Papel de color Papel ligero Papel pesado Rugoso/Algodón Tipo personalizado [x]	Especificar el tipo del papel cargado en cada bandeja.  <b>Notas:</b> <ul style="list-style-type: none"> <li>• Papel normal es el valor predeterminado de fábrica para la bandeja 1. Tipo personalizado [x] es el valor predeterminado de fábrica para el resto de bandejas.</li> <li>• Si está disponible, aparecerá un nombre definido por el usuario en lugar de Tipo personalizado [x].</li> <li>• Utilice este menú para configurar el enlace automático de las bandejas.</li> </ul>
<b>Tamaño del alimentador multiuso</b> A4 A5 A6 JIS B5 Carta Legal Ejecutivo Oficio (México) Folio Media carta Universal Sobre 7 3/4 Sobre 9 Sobre 10 Sobre DL Sobre C5 Sobre B5 Otro sobre	Especificar el tamaño de papel cargado en el alimentador multiuso.  <b>Notas:</b> <ul style="list-style-type: none"> <li>• Carta es el valor predeterminado de fábrica para EE.UU. A4 es el valor predeterminado de fábrica internacional.</li> <li>• Desde el menú Papel, defina Configurar multiuso en "Cassette" para que el tamaño del alimentador multiuso aparezca como un menú.</li> <li>• El alimentador multiuso no detecta automáticamente el tamaño del papel. Asegúrese de definir el valor de tamaño del papel.</li> </ul>
<b>Nota:</b> En este menú solo aparecen las bandejas y los alimentadores instalados.	

Utilice	Para
<p><b>Tipo de alimentador multiuso</b></p> <ul style="list-style-type: none"> <li>Papel normal</li> <li>Tarjeta</li> <li>Transparencia</li> <li>Reciclado</li> <li>Etiquetas</li> <li>Bond</li> <li>Sobre</li> <li>Sobre áspero</li> <li>Membrete</li> <li>Preimpreso</li> <li>Papel de color</li> <li>Papel ligero</li> <li>Papel pesado</li> <li>Rugoso/Algodón</li> <li>Tipo personalizado [x]</li> </ul>	<p>Especificar el tipo del papel cargado en el alimentador multiuso.</p> <p><b>Notas:</b></p> <ul style="list-style-type: none"> <li>• Tipo personalizado [x] es el valor predeterminado de fábrica.</li> <li>• Desde el menú Papel, defina Configurar multiuso en "Cassette" para que el tipo del alimentador multiuso aparezca como un menú.</li> </ul>
<p><b>Tamaño de papel manual</b></p> <ul style="list-style-type: none"> <li>A4</li> <li>A5</li> <li>A6</li> <li>JIS B5</li> <li>Carta</li> <li>Legal</li> <li>Ejecutivo</li> <li>Oficio (México)</li> <li>Folio</li> <li>Media carta</li> <li>Universal</li> </ul>	<p>Especificar el tamaño de papel que se va a cargar manualmente.</p> <p><b>Nota:</b> Carta es el valor predeterminado de fábrica para EE.UU. A4 es el valor predeterminado de fábrica internacional.</p>
<p><b>Tipo de papel manual</b></p> <ul style="list-style-type: none"> <li>Papel normal</li> <li>Tarjeta</li> <li>Transparencia</li> <li>Reciclado</li> <li>Etiquetas</li> <li>Bond</li> <li>Membrete</li> <li>Preimpreso</li> <li>Papel de color</li> <li>Papel ligero</li> <li>Papel pesado</li> <li>Rugoso/Algodón</li> <li>Tipo personalizado [x]</li> </ul>	<p>Especificar el tipo de papel que se está cargando manualmente.</p> <p><b>Notas:</b></p> <ul style="list-style-type: none"> <li>• Papel normal es el valor predeterminado de fábrica.</li> <li>• En el menú Papel, defina Configurar multiuso en "Manual" para que aparezca Tipo de papel manual como un elemento del menú.</li> </ul>
<p><b>Nota:</b> En este menú solo aparecen las bandejas y los alimentadores instalados.</p>	

Utilice	Para
<b>Tamaño de sobre manual</b> Sobre 7 3/4 Sobre 9 Sobre 10 Sobre DL Sobre C5 Sobre B5 Otro sobre	Especificar el tamaño del sobre que se está cargando manualmente. <b>Nota:</b> Sobre 10 es la configuración predeterminada de fábrica para EE. UU. Sobre DL es el valor predeterminado de fábrica internacional.
<b>Tipo de sobre manual</b> Sobre Sobre áspero Tipo personalizado [x]	Especificar el tipo de sobre que se está cargando manualmente. <b>Nota:</b> Sobre es el valor predeterminado de fábrica.
<b>Nota:</b> En este menú solo aparecen las bandejas y los alimentadores instalados.	

## Configurar multiuso, menú

Utilice	Para
<b>Conf. multiuso</b> Cassette Fax Primero	Determina cuándo selecciona la impresora el papel del alimentador multiuso. <b>Notas:</b> <ul style="list-style-type: none"> <li>• Cassette es el valor predeterminado de fábrica. Cassette configura el alimentador multiuso como el origen de papel predeterminado.</li> <li>• Manual establece que el alimentador multiuso solo se pueda utilizar para los trabajos de impresión de alimentación manual.</li> <li>• Primer define el alimentador multiuso como fuente de papel principal, con independencia de los valores.</li> </ul>

## Menú Sustituir tamaño

Utilice	Para
<b>Sustituir tamaño</b> Desactivado Media carta/A5 Carta/A4 Todos en lista	Sustituir un tamaño de papel especificado si el tamaño de papel solicitado no está disponible. <b>Notas:</b> <ul style="list-style-type: none"> <li>• Todos en lista es el valor predeterminado de fábrica. Se permiten todas las sustituciones disponibles.</li> <li>• Desactivado indica que no se permite la sustitución de tamaño.</li> <li>• Definir una sustitución de tamaño permite que el trabajo de impresión siga adelante sin que aparezca el mensaje <b>Cambiar papel</b>.</li> </ul>

## Menú Textura del papel

Utilice	Para
<b>Textura normal</b> Suave Normal Áspero	Especificar la textura relativa del papel normal cargado. <b>Nota:</b> Normal es el valor predeterminado de fábrica.

Utilice	Para
<b>Textura de cartulina</b> Suave Normal Áspero	Especificar la textura relativa de la cartulina cargada. <b>Notas:</b> <ul style="list-style-type: none"> <li>• Normal es el valor predeterminado de fábrica.</li> <li>• Las opciones solo aparecen si se admite cartulina.</li> </ul>
<b>Textura transparencia</b> Suave Normal Áspero	Especificar la textura relativa de las transparencias cargadas. <b>Nota:</b> Normal es el valor predeterminado de fábrica.
<b>Textura reciclada</b> Suave Normal Áspero	Especificar la textura relativa del papel reciclado cargado. <b>Nota:</b> Normal es el valor predeterminado de fábrica.
<b>Textura etiquetas</b> Suave Normal Áspero	Especificar la textura relativa de las etiquetas cargadas. <b>Nota:</b> Normal es el valor predeterminado de fábrica.
<b>Textura alta calidad</b> Suave Normal Áspero	Especificar la textura relativa del papel Bond cargado. <b>Nota:</b> Áspero es el valor predeterminado de fábrica.
<b>Textura sobres</b> Suave Normal Áspero	Especificar la textura relativa de los sobres cargados. <b>Nota:</b> Normal es el valor predeterminado de fábrica.
<b>Textura de sobre áspero</b> Áspero	Especificar la textura relativa de los sobres rugosos cargados.
<b>Textura cabecera</b> Suave Normal Áspero	Especificar la textura relativa de la cabecera cargada. <b>Nota:</b> Normal es el valor predeterminado de fábrica.
<b>Textura preimpreso</b> Suave Normal Áspero	Especificar la textura relativa del papel preimpreso cargado. <b>Nota:</b> Normal es el valor predeterminado de fábrica.
<b>Textura color</b> Suave Normal Áspero	Especificar la textura relativa del papel de color cargado. <b>Nota:</b> Normal es el valor predeterminado de fábrica.
<b>Textura fina</b> Suave Normal Áspero	Especificar la textura relativa del papel cargado. <b>Nota:</b> Normal es el valor predeterminado de fábrica.

Utilice	Para
<b>Textura gruesa</b> Suave Normal Áspero	Especificar la textura relativa del papel cargado. <b>Nota:</b> Normal es el valor predeterminado de fábrica.
<b>Text. papel áspero/algodón</b> Áspero	Especificar la textura relativa del papel de algodón cargado.
<b>Textura personalizada [x]</b> Suave Normal Áspero	Especificar la textura relativa del papel personalizado cargado. <b>Notas:</b> <ul style="list-style-type: none"> <li>• Normal es el valor predeterminado de fábrica.</li> <li>• Las opciones solo aparecen si se admite el tipo personalizado.</li> </ul>

## Menú Peso del papel

Utilice	Para
<b>Peso normal</b> Ligero Normal Pesado	Especificar el peso relativo del papel normal cargado. <b>Nota:</b> Normal es el valor predeterminado de fábrica.
<b>Peso cartulina</b> Ligero Normal Pesado	Especificar el peso relativo del cartón cargado. <b>Nota:</b> Normal es el valor predeterminado de fábrica.
<b>Peso transparencia</b> Ligero Normal Pesado	Especificar el peso relativo de las transparencias cargadas. <b>Nota:</b> Normal es el valor predeterminado de fábrica.
<b>Peso reciclado</b> Ligero Normal Pesado	Especificar el peso relativo del papel reciclado cargado. <b>Nota:</b> Normal es el valor predeterminado de fábrica.
<b>Peso etiquetas</b> Ligero Normal Pesado	Especificar el peso relativo de las etiquetas cargadas. <b>Nota:</b> Normal es el valor predeterminado de fábrica.
<b>Peso alta cal.</b> Ligero Normal Pesado	Especificar el peso relativo del papel de alta calidad cargado. <b>Nota:</b> Normal es el valor predeterminado de fábrica.
<b>Peso sobre</b> Ligero Normal Pesado	Especificar el peso relativo del sobre cargado. <b>Nota:</b> Normal es el valor predeterminado de fábrica.

Utilice	Para
<b>Peso sobre áspero</b> Ligero Normal Pesado	Especificar el peso relativo del sobre áspero cargado. <b>Nota:</b> Normal es el valor predeterminado de fábrica.
<b>Peso cabecera</b> Ligero Normal Pesado	Especificar el peso relativo del papel de cabecera cargado. <b>Nota:</b> Normal es el valor predeterminado de fábrica.
<b>Peso preimpreso</b> Ligero Normal Pesado	Especificar el peso relativo del papel preimpreso cargado. <b>Nota:</b> Normal es el valor predeterminado de fábrica.
<b>Peso color</b> Ligero Normal Pesado	Especificar el peso relativo del papel a color cargado. <b>Nota:</b> Normal es el valor predeterminado de fábrica.
<b>Peso ligero</b> Ligero	Especificar que el peso del papel preimpreso cargado es ligero.
<b>Peso pesado</b> Pesado	Especificar que el peso del papel preimpreso cargado es pesado.
<b>Peso algodón/áspero</b> Ligero Normal Pesado	Especificar el peso relativo del papel de algodón o rugoso cargado. <b>Nota:</b> Pesado es el valor predeterminado de fábrica.
<b>Peso personalizado [x]</b> Ligero Normal Pesado	Especificar el peso relativo del papel personalizado cargado. <b>Notas:</b> <ul style="list-style-type: none"> <li>• Normal es el valor predeterminado de fábrica.</li> <li>• Las opciones solo aparecen si se admite el tipo personalizado.</li> </ul>

## Menú Carga de papel

Utilice	Para
<b>Cargar reciclado</b> Dúplex Desactivado	Determinar y establecer la impresión a dos caras para todos los trabajos de impresión en los que se especifique Reciclado como tipo de papel.
<b>Notas:</b> <ul style="list-style-type: none"> <li>• Dúplex define el valor de impresión a dos caras como el predeterminado para todos los trabajos de impresión, a menos que se seleccione la impresión en una cara en Preferencias de impresión o en el cuadro de diálogo Imprimir.</li> <li>• Si se selecciona Dúplex, todos los trabajos se envían mediante la unidad dúplex, incluidos los trabajos a una cara.</li> <li>• Desactivado es el valor predeterminado de fábrica para todos los menús.</li> </ul>	



Utilice	Para
<b>Cargar alta calidad</b> Dúplex Desactivado	Determinar y establecer la impresión a dos caras para todos los trabajos de impresión en los que se especifique Bond como tipo de papel.
<b>Cargar cabecera</b> Dúplex Desactivado	Determinar y establecer la impresión a dos caras para todos los trabajos de impresión en los que se especifique Cabecera como tipo de papel.
<b>Cargar preimpreso</b> Dúplex Desactivado	Determinar y establecer la impresión a dos caras para todos los trabajos de impresión en los que se especifique Preimpreso como tipo de papel.
<b>Cargar papel color</b> Dúplex Desactivado	Determinar y establecer la impresión a dos caras para todos los trabajos de impresión en los que se especifique Color como tipo de papel.
<b>Carga ligera</b> Dúplex Desactivado	Determinar y establecer la impresión a dos caras para todos los trabajos de impresión en los que se especifique Ligero como tipo de papel.
<b>Carga pesada</b> Dúplex Desactivado	Determinar y establecer la impresión a dos caras para todos los trabajos de impresión en los que se especifique Pesado como tipo de papel.
<b>Cargar personalizado [x]</b> Dúplex Desactivado	Determinar y establecer la impresión a dos caras para todos los trabajos de impresión en los que se especifique Personalizado [x] como tipo de papel. <b>Nota:</b> Cargar personaliz. [x] solo está disponible si se admite el tipo personalizado.
<b>Notas:</b>	
<ul style="list-style-type: none"> <li>• Dúplex define el valor de impresión a dos caras como el predeterminado para todos los trabajos de impresión, a menos que se seleccione la impresión en una cara en Preferencias de impresión o en el cuadro de diálogo Imprimir.</li> <li>• Si se selecciona Dúplex, todos los trabajos se envían mediante la unidad dúplex, incluidos los trabajos a una cara.</li> <li>• Desactivado es el valor predeterminado de fábrica para todos los menús.</li> </ul>	

## Menú Tipos personalizados

Utilice	Para
<b>Tipo personalizado [x]</b> Papel Cartulina Transparencia Rugoso/algodón Etiquetas Sobre	Asociar un papel o un tipo de papel especial con un nombre de Tipo personalizado [x] o un nombre personalizado definido por el usuario, creado desde Embedded Web Server o en la Utilidad de valores de la impresora local. <b>Notas:</b> <ul style="list-style-type: none"> <li>• Papel es el valor predeterminado de fábrica para Tipo personalizado [x].</li> <li>• La bandeja o el alimentador seleccionados deben admitir el tipo de papel especial para poder imprimir desde dicho origen.</li> </ul>

Utilice	Para
<b>Reciclado</b> Papel Cartulina Transparencia Rugoso/algodón Etiquetas Sobre	Especificar un tipo de papel cuando se selecciona el valor Reciclado en otros menús.  <b>Notas:</b> <ul style="list-style-type: none"> <li>• "Papel" es el valor predeterminado de fábrica.</li> <li>• La bandeja de papel o el alimentador deben admitir el tipo de papel Reciclado para poder imprimir desde dicho origen.</li> </ul>

## Configuración universal, menú

Utilice	Para
<b>Unidades de medida</b> Pulgadas Milímetros	Identificar las unidades de medida.  <b>Notas:</b> <ul style="list-style-type: none"> <li>• Pulgadas es el valor predeterminado de fábrica para EE.UU.</li> <li>• Milímetros es el valor predeterminado de fábrica internacional.</li> </ul>
<b>Anchura vertical</b> 3–8,5 pulgadas 76–216 mm	Definir la anchura vertical.  <b>Notas:</b> <ul style="list-style-type: none"> <li>• Si la anchura excede el máximo, la impresora utiliza la anchura máxima permitida.</li> <li>• 8,5 pulgadas es el valor predeterminado de fábrica para EE.UU. Puede aumentar la anchura en incrementos de 0,01 pulg.</li> <li>• 216 mm es el valor predeterminado internacional. Puede aumentar la anchura en incrementos de 1 mm.</li> </ul>
<b>Altura vertical</b> 3–14,17 pulgadas 76–360 mm	Defina la altura vertical.  <b>Notas:</b> <ul style="list-style-type: none"> <li>• Si la altura excede el máximo, la impresora utiliza la altura máxima permitida.</li> <li>• 14 pulgadas es el valor predeterminado para EE.UU. Puede aumentar la altura en incrementos de 0,01 pulg.</li> <li>• 356 mm es el valor predeterminado internacional. Puede aumentar la altura en incrementos de 1 mm.</li> </ul>
<b>Dirección alimentación</b> Borde corto Borde largo	Especifique la dirección de alimentación si el papel puede cargarse en cualquier dirección.  <b>Notas:</b> <ul style="list-style-type: none"> <li>• Borde corto es el valor predeterminado de fábrica.</li> <li>• Borde largo aparece sólo cuando el borde más largo es más corto que la anchura máxima admitida en la bandeja.</li> </ul>

## Menú Informes

### Menú Informes

Utilice	Para
<b>Página Valores del menú</b>	Imprimir un informe que contiene información sobre el papel cargado en las bandejas, la memoria instalada, el cómputo total de páginas, las alarmas, los tiempos de espera, el idioma del panel de control de la impresora, la dirección TCP/IP, el estado de los suministros, el estado de la conexión de red y otra información de utilidad.
<b>Estadísticas del dispositivo</b>	Imprimir un informe que contiene estadísticas de impresora, como información de consumibles y detalles sobre las páginas impresas.
<b>Página de configuración de red</b>	Imprimir un informe que contiene información sobre los valores de la impresora de red, como los datos de la dirección TCP/IP. <b>Nota:</b> Esta opción del menú solo aparece para las impresoras en red o las impresoras conectadas a servidores de impresión.
<b>Lista Perfiles</b>	Imprimir una lista de perfiles almacenados en la impresora. <b>Nota:</b> Este elemento de menú solo aparece cuando LDSS está activado.
<b>Imprimir fuentes</b> Fuentes PCL Fuentes PostScript	Imprimir un informe de todas las fuentes disponibles para el idioma de impresora definido actualmente. <b>Nota:</b> Hay disponible una lista separada para las emulaciones PCL y PostScript.
<b>Imprimir directorio</b>	Imprime una lista de todos los recursos almacenados en una tarjeta de memoria flash opcional. <b>Notas:</b> <ul style="list-style-type: none"> <li>• El tamaño de la memoria intermedia debe estar definido en 100 %.</li> <li>• Asegúrese de que la memoria flash opcional esté instalada y funcione correctamente.</li> <li>• Esta opción del menú solo aparece cuando hay instalada una tarjeta de memoria flash opcional.</li> </ul>
<b>Informe de activos</b>	Imprimir un informe que contiene información sobre los activos de la impresora, como por ejemplo el número de serie y el modelo.

## Menú Red/puertos

Los menús de esta sección solo aparecen para las impresoras de red o las impresoras conectadas a servidores de impresión.

### Menú NIC activo

Utilice	Para
<b>NIC activo</b> Automático [lista de las tarjetas de red disponibles]	<b>Notas:</b> <ul style="list-style-type: none"> <li>• El valor predeterminado de fábrica es Automático.</li> <li>• Esta opción del menú solo aparece cuando hay instalada una tarjeta de red opcional.</li> </ul>

## Menú Red estándar o Red [x]

**Nota:** En este menú sólo aparecen los puertos activos. Los puertos inactivos se omiten.

Utilice	Para
<b>PCL SmartSwitch</b> Activada Desactivada	Definir la impresora para que cambie automáticamente a la emulación PCL cuando un trabajo de impresión lo necesite, independientemente del idioma predeterminado de la impresora.  <b>Notas:</b> <ul style="list-style-type: none"> <li>• El valor predeterminado de fábrica es Activado.</li> <li>• Si PCL SmartSwitch está desactivado, la impresora no examina los datos entrantes y utiliza el idioma predeterminado de la impresora especificado en el menú Configuración.</li> </ul>
<b>PS SmartSwitch</b> Activada Desactivada	Definir la impresora para que cambie automáticamente a la emulación PS cuando un trabajo de impresión lo necesite, independientemente del idioma predeterminado de la impresora.  <b>Notas:</b> <ul style="list-style-type: none"> <li>• El valor predeterminado de fábrica es Activado.</li> <li>• Si PS SmartSwitch está desactivado, la impresora no examina los datos entrantes y utiliza el idioma predeterminado de la impresora especificado en el menú Configuración.</li> </ul>
<b>Modo NPA</b> Desactivada Autom.	Definir la impresora para que realice el procesamiento especial necesario para la comunicación bidireccional, según las convenciones definidas en el protocolo NPA.  <b>Notas:</b> <ul style="list-style-type: none"> <li>• El valor predeterminado de fábrica es Automático.</li> <li>• Si se cambia este valor en el panel de control de la impresora y se sale de los menús, la impresora se reinicia. Así, la selección del menú se actualiza.</li> </ul>
<b>Memoria intermedia de red</b> Desactivado Autom. De 3 KB hasta [tamaño máximo permitido]	Definir el tamaño de la memoria intermedia de entrada de red.  <b>Notas:</b> <ul style="list-style-type: none"> <li>• El valor predeterminado de fábrica es Automática.</li> <li>• El valor se puede modificar en incrementos de 1 KB.</li> <li>• El tamaño máximo permitido depende de la cantidad de memoria de la impresora, el tamaño de las demás memorias intermedias de enlace y de si Guardar recursos se ha definido como Activado o Desactivado.</li> <li>• Para aumentar el rango de tamaño máximo de la memoria intermedia de red, desactive o reduzca el tamaño de las memorias intermedias del puerto paralelo, del puerto serie y de USB.</li> <li>• Si se cambia este valor en el panel de control de la impresora y se sale de los menús, la impresora se reinicia. Así, la selección del menú se actualiza.</li> </ul>
<b>PS binario Mac</b> Activado Desactivado Automático	Definir la impresora para que procese trabajos de impresión PostScript binario de Macintosh.  <b>Notas:</b> <ul style="list-style-type: none"> <li>• El valor predeterminado de fábrica es Automático.</li> <li>• El valor Desactivado filtra los trabajos de impresión mediante el protocolo estándar.</li> <li>• El valor Activado procesa trabajos de impresión PostScript binario sin formato.</li> </ul>

## Menú Informes

Para acceder al menú, navegue hasta cualquiera de los siguientes elementos:

- Red/Puertos >Red estándar >Configuración de red estándar >Informes
- Red/Puertos >Red [x] >Configuración de red [x] >Informes

Utilice	Para
Imprimir página de configuración	Imprimir un informe que contiene información sobre los valores de la impresora de red, como la dirección TCP/IP.

## Tarjeta de red, menú

Para acceder al menú, navegue hasta cualquiera de los siguientes elementos:

- Red/Puertos >Red estándar >Configuración de red estándar >Tarjeta de red
- Red/Puertos >Red [x] >Configuración de la red [x] >Tarjeta de red

Utilice	Para
Ver estado de tarjeta Conectado Desconectada	Ver el estado de conexión de la tarjeta de red.
Ver velocidad de tarjeta	Ver la velocidad de una tarjeta de red activa.
Dirección de red UAA LAA	Ver las direcciones de red.
Espera trabajo 0–255 segundos	Definir el período de tiempo que tarda un trabajo de impresión de red en cancelarse. <b>Notas:</b> <ul style="list-style-type: none"> <li>• El valor predeterminado de fábrica es 90 segundos.</li> <li>• Con el valor 0 se desactiva el tiempo de espera.</li> <li>• Si se selecciona un valor 1–9, dicho valor se guarda como 10.</li> </ul>

## Menú TCP/IP

Para acceder al menú, navegue hasta cualquiera de los siguientes elementos:

- Red/Puertos >Red estándar >Configuración de red estándar >TCP/IP
- Red/Puertos >Red [x] >Configuración de red [X] >TCP/IP

**Nota:** Este menú solo está disponible para las impresoras de red o las impresoras conectadas a servidores de impresión.

Utilice	Para
Definir nombre de host	Definir el nombre de host. <b>Notas:</b> <ul style="list-style-type: none"> <li>• Este valor solo puede cambiarse desde Embedded Web Server.</li> <li>• El nombre de host puede tener hasta 15 caracteres, y puede ser un carácter US-ASCII, alfanumérico o un guion.</li> </ul>

Utilice	Para
<b>Dirección IP</b>	Visualizar o cambiar la dirección TCP/IP actual. <b>Nota:</b> La configuración manual de la dirección IP desactiva “Activar DHCP” y “Activar IP automática”. También desactiva “Activar BOOTP” y “Activar RARP” en los sistemas compatibles con BOOTP y RARP.
<b>Máscara de red</b>	Visualizar o cambiar la máscara de red TCP/IP actual.
<b>Puerta de enlace</b>	Visualizar o cambiar la puerta de enlace TCP/IP actual.
<b>Activar DHCP</b> Activada Desactivada	Especifique la asignación de parámetros y direcciones de DHCP. <b>Nota:</b> El valor predeterminado de fábrica es Activado.
<b>Activar AutoIP</b> Sí No	Especificar el valor de la red de configuración Zero. <b>Nota:</b> El valor predeterminado de fábrica es Sí.
<b>Activar FTP/TFTP</b> Sí No	Activar el servidor FTP integrado, lo que permite enviar archivos a la impresora mediante el protocolo de transferencia de archivos. <b>Nota:</b> El valor predeterminado de fábrica es Sí.
<b>Activar servidor HTTP</b> Sí No	Activar el servidor web incorporado (Embedded Web Server). Al activarlo, se puede controlar y gestionar de forma remota la impresora mediante un navegador Web. <b>Nota:</b> El valor predeterminado de fábrica es Sí.
<b>Dirección del servidor WINS</b>	Visualizar o cambiar la dirección WINS actual.
<b>Activar DDNS</b> Sí No	Visualizar o cambiar la configuración de DDNS actual. <b>Nota:</b> El valor predeterminado de fábrica es Sí.
<b>Activar mDNS</b> Sí No	Visualizar o cambiar la configuración de mDNS actual. <b>Nota:</b> El valor predeterminado de fábrica es Sí.
<b>Dirección del servidor DNS</b>	Visualizar o cambiar la dirección del servidor DNS actual.
<b>Dirección del servidor DNS secundario</b>	Visualizar o cambiar las direcciones del servidor DNS secundario.
<b>Dirección del servidor DNS secundario 2</b>	
<b>Dirección del servidor DNS secundario 3</b>	
<b>Activar HTTPS</b> Sí No	Visualizar o cambiar la configuración de HTTPS actual. <b>Nota:</b> El valor predeterminado de fábrica es Sí.

## Menú IPv6

Para acceder al menú, navegue hasta cualquiera de los siguientes elementos:

- Red/Puertos >Red estándar >Configuración de red estándar >IPv6
- Red/Puertos >Red [x] >Configuración de red [x] >IPv6

**Nota:** Este menú solo está disponible para las impresoras de red o las impresoras conectadas a servidores de impresión.

Utilice	Para
<b>Activar IPv6</b> Activado Desactivado	Activar el Protocolo de Internet versión 6 (IPv6) en la impresora. IPv6 utiliza números mayores para crear direcciones IP. <b>Nota:</b> Activado es el valor predeterminado de fábrica.
<b>Configuración automática</b> Activado Desactivado	Especificar si el adaptador de red acepta las entradas de configuración automática de direcciones IPv6 que proporciona un enrutador. <b>Nota:</b> Activado es el valor predeterminado de fábrica.
<b>Definir nombre de host*</b>	Definir el nombre de host. <b>Nota:</b> El nombre de host se limita a 15 caracteres, y solo acepta US-ASCII, caracteres alfanuméricos y guiones.
<b>Ver dirección*</b>	Ver la dirección IPv6 actual.
<b>Ver dirección de enrutador*</b>	Ver la dirección actual del enrutador.
<b>Activar DHCPv6</b> Activado Desactivado	Activar DHCPv6 en la impresora. <b>Nota:</b> Activado es el valor predeterminado de fábrica.
* Estos valores solo pueden cambiarse desde Embedded Web Server.	

## Menú Inalámbrica

**Nota:** Este menú sólo está disponible en impresoras conectadas a una red inalámbrica o en modelos de impresora que incluyen un adaptador de red inalámbrica.

Para acceder al menú, navegue hasta cualquiera de los siguientes elementos:

- **Red/Puertos >Red [x] >Red [x] Configuración >Inalámbrica**

Utilice	Para
<b>Modo Red</b> Infraestructura Ad hoc	Especificar el modo de red. <b>Notas:</b> <ul style="list-style-type: none"> <li>• Ad hoc es el valor predeterminado de fábrica. Configura la conexión inalámbrica directamente entre la impresora y un equipo.</li> <li>• Infraestructura permite que la impresora acceda a una red mediante un punto de acceso.</li> </ul>
<b>Compatibilidad</b> 802.11b/g 802.11b/g/n	Especificar el estándar inalámbrico para la red inalámbrica. <b>Nota:</b> El 802.11b/g/n es el valor predeterminado de fábrica.
<b>Seleccionar red</b>	Seleccionar una red disponible para que la use la impresora.
<b>Ver calidad de señal</b>	Ver la calidad de la conexión inalámbrica.
<b>Ver modo de seguridad</b>	Ver el método de cifrado de la red inalámbrica.

## Menú AppleTalk

**Nota:** Este menú solo está disponible para los modelos de impresora conectados a una red inalámbrica o si se ha instalado una tarjeta de red opcional.

Para acceder al menú, navegue hasta cualquiera de los siguientes elementos:

- Red/Puertos >Red estándar >Configuración de red estándar >AppleTalk
- Red/Puertos >Configuración de red [x] >AppleTalk

Utilice	Para
<b>Activar</b> Sí No	Habilitar o deshabilitar el soporte de AppleTalk. <b>Nota:</b> El valor predeterminado de fábrica es Sí.
<b>Ver nombre</b>	Mostrar el nombre AppleTalk asignado. <b>Nota:</b> El nombre solo puede cambiarse en Embedded Web Server.
<b>Ver dirección</b>	Mostrar la dirección AppleTalk asignada. <b>Nota:</b> La dirección solo puede cambiarse en Embedded Web Server.
<b>Definir zona</b> [lista de las zonas disponibles en la red]	Proporcionar una lista de zonas AppleTalk disponibles en la red. <b>Nota:</b> De forma predeterminada se utiliza la zona predeterminada de la red. Si no hay ninguna zona predeterminada, la zona marcada con asterisco * es el valor predeterminado.

## Menú USB estándar

Utilice	Para
<b>PCL SmartSwitch</b> Activada Desactivada	Definir la impresora para que cambie automáticamente a la emulación PCL cuando un trabajo de impresión recibido a través de un puerto USB lo necesite, independientemente del idioma predeterminado de la impresora. <b>Notas:</b> <ul style="list-style-type: none"> <li>• El valor predeterminado de fábrica es Activado.</li> <li>• Cuando se establece como Desactivada, la impresora no examina los datos entrantes. La impresora utiliza la emulación PostScript si PS SmartSwitch se establece como Activada. Utiliza el lenguaje de impresora predeterminado especificado en el menú Configuración si PS SmartSwitch se establece como Activada.</li> </ul>
<b>PS SmartSwitch</b> Activado Desactivado	Definir la impresora para que cambie automáticamente a la emulación PS cuando un trabajo de impresión recibido a través de un puerto USB lo necesite, independientemente del idioma predeterminado de la impresora. <b>Notas:</b> <ul style="list-style-type: none"> <li>• El valor predeterminado de fábrica es Activado.</li> <li>• Cuando se establece como Desactivada, la impresora no examina los datos entrantes. La impresora utiliza la emulación PCL si PCL SmartSwitch se establece como Activada. Utiliza el lenguaje de impresora predeterminado especificado en el menú Configuración si PCL SmartSwitch se establece como Activada.</li> </ul>
<b>Modo NPA</b> Activado Desactivado Automático	Definir la impresora para que realice el procesamiento especial necesario para la comunicación bidireccional, según las convenciones definidas en el protocolo NPA. <b>Notas:</b> <ul style="list-style-type: none"> <li>• El valor predeterminado de fábrica es Automática. El valor Automático define la impresora para que examine los datos, determine el formato y los procese adecuadamente.</li> <li>• La impresora se reinicia automáticamente al modificar el valor del panel de control de la impresora. Así, la selección del menú se actualiza.</li> </ul>



Utilice	Para
<b>Memoria intermedia del puerto USB</b> Desactivada Automática De 3 K hasta [tamaño máximo permitido]	Definir el tamaño de la memoria intermedia de entrada USB. <b>Notas:</b> <ul style="list-style-type: none"> <li>• El valor predeterminado de fábrica es Automático.</li> <li>• Si se establece como Desactivada, no se almacenan trabajos en la memoria intermedia.</li> <li>• El tamaño de la memoria intermedia del puerto USB se puede cambiar en incrementos de 1 KB.</li> <li>• El tamaño máximo permitido depende de la cantidad de memoria de la impresora, el tamaño de las demás memorias intermedias de enlace y de si Guardar recursos se ha definido como Activado o Desactivado.</li> <li>• Para aumentar el rango de tamaño máximo de la memoria intermedia del puerto USB, desactive o reduzca el tamaño de las memorias intermedias del puerto paralelo, del puerto serie y de red.</li> <li>• La impresora se reinicia automáticamente al modificar el valor del panel de control de la impresora. Así, la selección del menú se actualiza.</li> </ul>
<b>PS binario Mac</b> Activada Desactivada Autom.	Definir la impresora para que procese trabajos de impresión PostScript binario de Macintosh. <b>Notas:</b> <ul style="list-style-type: none"> <li>• El valor predeterminado de fábrica es Automático.</li> <li>• El valor Activado procesa trabajos de impresión PostScript binario sin formato.</li> <li>• El valor Desactivado filtra los trabajos de impresión mediante el protocolo estándar.</li> </ul>
<b>Dirección ENA</b> YYY.YYY.YYY.YYY	Definir la información sobre la dirección de red para un servidor de impresión externo. <b>Nota:</b> Este menú sólo está disponible cuando la impresora está conectada a un servidor de impresión externo a través de un puerto USB.
<b>Máscara de red ENA</b> YYY.YYY.YYY.YYY	Definir la información sobre la máscara de red para un servidor de impresión externo. <b>Nota:</b> Este menú sólo está disponible cuando la impresora está conectada a un servidor de impresión externo a través de un puerto USB.
<b>Pasarela ENA</b> YYY.YYY.YYY.YYY	Definir la información sobre la pasarela para un servidor de impresión externo. <b>Nota:</b> Este menú sólo está disponible cuando la impresora está conectada a un servidor de impresión externo a través de un puerto USB.

## Configuración de SMTP, menú

Utilice	Para
<b>Gateway SMTP primario</b>	Especificar la pasarela del servidor SMTP y la información del puerto. <b>Nota:</b> 25 es valor del puerto del gateway SMTP predeterminado.
<b>Puerto del gateway SMTP primario</b>	
<b>Gateway SMTP secundario</b>	
<b>Puerto del gateway SMTP secundario</b>	
<b>Tiempo de espera SMTP</b> 5–30	Especificar la cantidad de tiempo en segundos que transcurrirá hasta que el servidor deje de intentar enviar un correo electrónico. <b>Nota:</b> El valor predeterminado de fábrica es 30 segundos.
<b>Dirección de respuesta</b>	Especificar una dirección de respuesta de hasta 128 caracteres en el correo electrónico enviado por la impresora.

Utilice	Para
<b>Usar SSL</b> Desactivado Negociar Necesario	Establecer la impresora para que utilice SSL para conseguir una mayor seguridad al conectarse al servidor SMTP. <b>Notas:</b> <ul style="list-style-type: none"> <li>• El valor predeterminado de fábrica es Desactivado.</li> <li>• Cuando se utiliza el valor Negociar, el servidor SMTP determina si se va a utilizar SSL.</li> </ul>
<b>Autenticación del servidor SMTP</b> No se necesita autenticación Conexión/Normal CRAM-MD5 Digest-MD5 NTLM Kerberos 5	Especificar el tipo de autenticación de usuario necesaria para tener privilegios de impresión. <b>Nota:</b> "No se necesita autenticación" es el valor predeterminado de fábrica.
<b>Correo electrónico iniciado por dispositivo</b> Ninguno Usar credenciales de dispositivo SMTP	Especificar las credenciales que se utilizarán para comunicarse con el servidor SMTP. Algunos servidores SMTP necesitan credenciales para enviar un correo electrónico. <b>Notas:</b> <ul style="list-style-type: none"> <li>• Ninguno es el valor predeterminado de fábrica para Correo electrónico iniciado por dispositivo.</li> <li>• ID de usuario de dispositivo y Contraseña de dispositivo se utilizan para conectarse al servidor SMTP cuando se ha seleccionado Usar credenciales de dispositivo SMTP.</li> </ul>
<b>ID de usuario de dispositivo</b>	
<b>Contraseña de dispositivo</b>	

## Menú Seguridad

### Registro de auditoría de seguridad, menú

Utilice	Para
<b>Registro de exportación</b>	Permitir a un usuario autorizado exportar el registro de auditoría. <b>Notas:</b> <ul style="list-style-type: none"> <li>• Para exportar el registro de auditoría desde el panel de control de la impresora, conecte una unidad flash a la impresora.</li> <li>• También puede descargar el registro de auditoría desde Embedded Web Server y luego almacenarlo en el ordenador.</li> </ul>
<b>Borrar registro</b> Borrar ahora No borrar	Especificar si se borran o no los registros de auditoría. <b>Nota:</b> Borrar ahora es el valor predeterminado de fábrica.

Utilice	Para
<b>Configurar registro</b> Permitir auditoría Sí No Habilitar syslog remoto No Sí Utilidad de registro del sistema remoto 0–23 Gravedad de los eventos que se van a registrar 0–7	Especificar si se crean registros de auditoría y cómo se crean.  <b>Notas:</b> <ul style="list-style-type: none"> <li>• Activar auditoría determina si se graban los eventos en el registro de auditoría seguro y el registro del sistema remoto. No es el valor predeterminado de fábrica.</li> <li>• Activar registro del sistema remoto determina si se envían registros a un servidor remoto. No es el valor predeterminado de fábrica.</li> <li>• Utilidad de registro del sistema remoto determina el valor que se usa para enviar los registros al servidor de registro del sistema remoto. El valor predeterminado de fábrica es 4.</li> <li>• Si está activado el registro de auditoría de seguridad, se graba el nivel de gravedad de cada evento. El valor predeterminado de fábrica es 4.</li> </ul>

## Menú Fijar fecha y hora

Utilice	Para
<b>Fecha y hora actuales</b>	Ver los valores de fecha y hora actuales de la impresora. <b>Nota:</b> La fecha y hora están configuradas en el formato AAAA-MM-DD HH:MM.
<b>Ajuste manual de fecha y hora</b> [fecha/hora de entrada]	Introducir la fecha y la hora. <b>Nota:</b> Configurar la fecha y la hora utilizando este menú define automáticamente Activar NTP en Desactivado.
<b>Zona horaria</b> [lista de zonas horarias]	Seleccionar la zona horaria. <b>Nota:</b> El valor predeterminado de fábrica es GMT.
<b>Adoptar automáticamente el horario de verano</b> Activado Desactivado	Definir la impresora para utilizar las horas de inicio y fin del horario de verano o invierno asociadas a la configuración de zona horaria de la impresora. <b>Nota:</b> El valor predeterminado de fábrica es Activado.
<b>Activar NTP</b> Activado Desactivado	Activar el protocolo de tiempo de red, que sincroniza los relojes de los dispositivos de una red. <b>Notas:</b> <ul style="list-style-type: none"> <li>• Activado es el valor predeterminado de fábrica.</li> <li>• Activar NTP se define automáticamente en Desactivado si define manualmente la fecha y la hora.</li> </ul>

# Menú Valores

## Valores generales, menú

Utilice	Hasta
<b>Idioma</b> Inglés Francés Deutsch Italiano Español Dansk Norsk Nederlands Svenska Portugués Suomi Ruso Polaco Griego Magyar Turkce Cesky Chino simplificado Chino tradicional Coreano Japanese	Establecer el idioma del texto que aparece en pantalla. <b>Nota:</b> No todos los idiomas están disponibles en todas las impresoras y es posible que necesite instalar hardware especial para que se muestren estos idiomas.
<b>Mostrar estimac. sumin.</b> Mostrar estim. No mostrar estimaciones	Ver las estimaciones de los consumibles en el panel de control, Embedded Web Server, la configuración de menú y los informes estadísticos del dispositivo.
<b>Eco Mode</b> Desactivado Energía Energía/papel Papel	Minimizar el consumo de energía, papel o papel especial. <b>Notas:</b> <ul style="list-style-type: none"> <li>Desactivado es el valor predeterminado de fábrica. Restablece la impresora a los valores predeterminados de fábrica.</li> <li>El valor Energía minimiza el consumo de energía de la impresora.</li> <li>Energía/Papel minimiza el consumo de energía, papel y materiales especiales.</li> <li>Papel minimiza la cantidad de papel y material especial necesario para imprimir un trabajo.</li> </ul>
<b>Modo silencioso</b> Desactivado Activado	Minimizar el ruido de la impresora. <b>Nota:</b> Desactivado es el valor predeterminado de fábrica.

Utilice	Hasta
<b>Ejecutar la configuración inicial</b> Sí No	Ejecutar el asistente de configuración. <b>Notas:</b> <ul style="list-style-type: none"> <li>• Sí es el valor predeterminado de fábrica.</li> <li>• Al completar el asistente de configuración seleccionando Hecho en la pantalla de selección de país o región, el valor predeterminado pasa a ser No.</li> </ul>
<b>Tamaños de papel</b> Estados Unidos Métrico	Especifique la unidad de medida para los tamaños de papel. <b>Notas:</b> <ul style="list-style-type: none"> <li>• El valor predeterminado de fábrica es US.</li> <li>• La configuración inicial se determina por la selección de su país o región en el asistente de configuración inicial.</li> </ul>
<b>Tiempos de espera</b> Modo suspensión Desactivado 1–120 min.	Defina el periodo de tiempo que espera la impresora después de imprimir un trabajo antes de pasar a un estado de ahorro de energía. <b>Notas:</b> <ul style="list-style-type: none"> <li>• 30 min. es el valor predeterminado de fábrica.</li> <li>• Solo se muestra Desactivado si Ahorro de energía está también desactivado.</li> <li>• La cantidad máxima de tiempo aumenta hasta 240 minutos si Ahorro de energía está desactivado.</li> <li>• Los valores más bajos ahorran más energía, pero pueden requerir más tiempo de calentamiento.</li> <li>• Seleccione un valor alto si se utiliza la impresora constantemente. En la mayoría de los casos, este valor mantiene la impresora lista para imprimir con el mínimo tiempo de calentamiento.</li> </ul>
<b>Tiempos de espera</b> Imprimir con la pantalla apagada Permitir impr. con la pantalla apagada Pantalla encendida al imprimir	Imprimir un trabajo con la pantalla apagada. <b>Nota:</b> Mostrar cuando la impresión es el valor predeterminado de fábrica.
<b>Tiempos de espera</b> Tiempo de espera de hibernación Desactivado 1 hora 2 horas 3 horas 6 horas 1 día 2 días 3 días 1 semana 2 semanas 1 mes	Defina la cantidad de tiempo que espera la impresora antes de pasar a modo de hibernación. <b>Nota:</b> 3 días es el valor predeterminado de fábrica.

Utilice	Hasta
<p><b>Tiempos de espera</b>                      Tiempo de espera para hibernación en conexión                      Hibernar                      No hibernar</p>	<p>Definir la impresora en el modo de hibernación incluso si hay una conexión Ethernet activa.  <b>Nota:</b> El valor predeterminado de fábrica es No hibernar.</p>
<p><b>Tiempos de espera</b>                      Tiempo de espera de pantalla                      15–300 seg.</p>	<p>Definir el periodo de tiempo en segundos que espera la impresora antes de volver al estado Lista.  <b>Nota:</b> 30 seg es el valor predeterminado de fábrica.</p>
<p><b>Tiempos de espera</b>                      Espera de impresión                      Desactivado                      1–255 seg.</p>	<p>Definir el período de tiempo en segundos que la impresora espera un mensaje de fin de trabajo antes de cancelar el resto del trabajo de impresión.  <b>Notas:</b></p> <ul style="list-style-type: none"> <li>• 90 seg. es el valor predeterminado de fábrica.</li> <li>• Cuando transcurre el período establecido en el temporizador, se imprime cualquier página parcialmente impresa que esté aún en la impresora y, a continuación, la impresora comprueba si hay en espera nuevos trabajos de impresión.</li> <li>• Espera de impresión está disponible sólo al usar emulación PCL. Este valor no afecta a los trabajos de impresión en emulación PostScript.</li> </ul>
<p><b>Tiempos de espera</b>                      Tiempo de espera                      Desactivado                      15–65535 seg.</p>	<p>Definir el período de tiempo en segundos que espera la impresora para recibir datos adicionales antes de cancelar un trabajo de impresión.  <b>Nota:</b> 40 seg. es el valor predeterminado de fábrica.</p>
<p><b>Recuperación de errores</b>                      Inicio automático                      Reiniciar cuando está inactiva                      Reiniciar siempre                      No reiniciar nunca                      Máximo de inicios automáticos                      1–20</p>	<p>Establezca la impresora para que se reinicie cuando se encuentre un error.  <b>Notas:</b></p> <ul style="list-style-type: none"> <li>• "Reiniciar siempre" es el valor predeterminado de fábrica para Reiniciar automáticamente.</li> <li>• 2 es el valor predeterminado de fábrica para Reinicios automáticos máximos.</li> <li>• Si la impresora realiza el mismo número de reinicios automáticos que los que están definidos en la impresora en un tiempo determinado, la impresora mostrará el error aplicable en lugar de reiniciar.</li> </ul>
<p><b>Recuperación de impresión</b>                      Continuar auto                      Desactivado                      5–255 seg.</p>	<p>Permitir que la impresora continúe la impresión automáticamente después de determinados estados que la dejan fuera de línea cuando dichas situaciones no se resuelven dentro del periodo de tiempo especificado.  <b>Nota:</b> Desactivado es el valor predeterminado de fábrica.</p>

Utilice	Hasta
<p><b>Recuperación de impresión</b>                      Recup. atasco                      Activado                      Desactivado                      Autom.</p> <p><b>Recuperación de impresión</b>                      As. atasc.                      Activado                      Desactivado</p> <p><b>Recuperación de impresión</b>                      Protección de página                      Desactivado                      Activado</p>	<p>Especificar si la impresora vuelve a imprimir las páginas atascadas.</p> <p><b>Notas:</b></p> <ul style="list-style-type: none"> <li>• Automático es el valor predeterminado de fábrica. La impresora vuelve a imprimir las páginas atascadas salvo que la memoria requerida para retenerlas sea necesaria para otras tareas de impresión.</li> <li>• Activado define la impresora para que vuelva a imprimir siempre las páginas atascadas.</li> <li>• Desactivado define la impresora para que nunca vuelva a imprimir las páginas atascadas.</li> </ul> <p><b>Notas:</b></p> <ul style="list-style-type: none"> <li>• Activado es el valor predeterminado de fábrica. Activado define la impresora para volcar de forma automática las páginas en blanco o parcialmente impresas en la bandeja estándar después de quitar el papel atascado.</li> <li>• Desactivado requiere que el usuario quite todas las páginas de todos los posibles lugares de atasco.</li> </ul> <p>Imprimir correctamente una página que, de lo contrario, no se habría imprimido.</p> <p><b>Notas:</b></p> <ul style="list-style-type: none"> <li>• Desactivado es el valor predeterminado de fábrica. Esto imprime una página parcial cuando no hay memoria suficiente para imprimir la página completa.</li> <li>• Activado define la impresora para que procese toda la página y se imprima por completo.</li> </ul>
<p><b>Pulsar botón Reposo</b>                      No hacer nada                      Suspensión                      Hibernar</p>	<p>Determinar cómo reacciona la impresora si se pulsa brevemente el botón de reposo mientras esta se encuentra inactiva.</p> <p><b>Nota:</b> El valor predeterminado de fábrica es Suspensión.</p>
<p><b>Mantener pulsado el botón Reposo</b>                      No hacer nada                      Suspensión                      Hibernar</p>	<p>Determinar cómo reacciona la impresora si se mantiene pulsado el botón de reposo mientras esta se encuentra inactiva.</p> <p><b>Nota:</b> El valor predeterminado de fábrica es No hacer nada.</p>
<p><b>Predeterminados</b>                      No restaurar                      Restaurar ahora</p>	<p>Utilizar la configuración predeterminada de fábrica de la impresora.</p> <p><b>Notas:</b></p> <ul style="list-style-type: none"> <li>• No restaurar es el valor predeterminado de fábrica. Esta opción mantiene los valores definidos por el usuario.</li> <li>• Restaurar ahora establece todos los valores predeterminados de fábrica de la impresora, excepto los del menú Red/Puertos. Se eliminan todas las descargas almacenadas en la RAM. Las descargas almacenadas en la memoria flash no se ven afectadas.</li> </ul>

Utilice	Hasta
<b>Personalizar mensaje de inicio</b> Desactivado Dirección IP Nombre de host Nombre de contacto Ubicación Nombre de configuración rápida Texto personalizado 1	Seleccionar un mensaje de inicio personalizado que aparezca como pantalla alternativa del estado de la impresora.  <b>Nota:</b> Desactivado es el valor predeterminado de fábrica.

## Valores de impresión

### Configuración, menú

Utilice	Para
<b>Idioma de impresora</b> Emulación PCL Emulación PS	Definir el idioma predeterminado de la impresora.  <b>Notas:</b> <ul style="list-style-type: none"> <li>• El valor predeterminado de fábrica es Emulación PCL.</li> <li>• La emulación PostScript utiliza un intérprete PostScript para procesar los trabajos de impresión.</li> <li>• La emulación PCL utiliza un intérprete PCL para procesar los trabajos de impresión.</li> <li>• La definición de un lenguaje de impresora como predeterminado no evita que un programa de software envíe trabajos de impresión que utilicen otro lenguaje de impresora.</li> </ul>
<b>Área de impresión</b> Normal Página completa	Definir el área imprimible lógica y física.  <b>Notas:</b> <ul style="list-style-type: none"> <li>• El valor predeterminado de fábrica es Normal. Al intentar imprimir datos en el área no imprimible definida por el valor Normal, la impresora recorta la imagen por el límite.</li> <li>• El valor Página completa permite mover la imagen al área no imprimible que se define en el valor Normal. Este valor afecta solo a las páginas impresas mediante el intérprete PCL 5 y no tiene ningún efecto sobre las páginas impresas con los intérpretes PCL XL o PostScript.</li> </ul>
<b>Destino de carga</b> RAM Flash	Definir la ubicación de almacenamiento para las descargas.  <b>Notas:</b> <ul style="list-style-type: none"> <li>• El valor predeterminado de fábrica es RAM. El almacenamiento de las descargas en la memoria RAM es temporal.</li> <li>• El almacenamiento de las descargas en una memoria flash es permanente. Las descargas permanecen en la memoria flash incluso cuando se apaga la impresora.</li> <li>• Esta opción del menú solo aparece cuando hay instalada una tarjeta de memoria flash opcional.</li> </ul>



Utilice	Para
<b>Guardar recursos</b> Activada Desactivada	Especifique cómo maneja la impresora las descargas temporales, como fuentes y macros almacenadas en la memoria RAM, si la impresora recibe un trabajo de impresión que necesite más memoria de la disponible.  <b>Notas:</b> <ul style="list-style-type: none"> <li>• El valor predeterminado de fábrica es Desactivado. El valor Desactivado define la impresora para guardar las descargas solo hasta que se necesite memoria. Las descargas se eliminan para poder procesar los trabajos de impresión.</li> <li>• El valor Activado define la impresora para guardar las descargas durante los cambios de lenguaje y el restablecimiento de la impresora. Si la impresora se queda sin memoria, aparecerá el mensaje [38] <b>Memoria llena</b> en la pantalla de la impresora, pero las descargas no se eliminarán.</li> </ul>

### Acabado, menú

Utilice	Para
<b>Caras (dúplex)</b> 1 cara 2 caras	Especificar si la impresión a doble cara (dúplex) está definida como el valor predeterminado de todos los trabajos de impresión.  <b>Notas:</b> <ul style="list-style-type: none"> <li>• El valor predeterminado de fábrica es "1 cara".</li> <li>• Puede establecer una impresión por las dos caras en el programa de software.</li> </ul> Para usuarios de Windows: <ol style="list-style-type: none"> <li>1 Haga clic en <b>Archivo &gt; Imprimir</b>.</li> <li>2 Haga clic en <b>Propiedades, Preferencias, Opciones o Configuración</b>.</li> </ol> Para usuarios de Macintosh: <ol style="list-style-type: none"> <li>1 Elija <b>Archivo &gt; Imprimir</b>.</li> <li>2 Ajustar los valores del cuadro de diálogo Imprimir y de los menús emergentes.</li> </ol>
<b>Encuadernación dúplex</b> Borde largo Borde corto	Definir el modo de encuadernación e impresión de las páginas a doble cara.  <b>Notas:</b> <ul style="list-style-type: none"> <li>• Borde largo es el valor predeterminado de fábrica. El valor Borde largo encuaderna las páginas por el borde largo de las páginas (borde izquierdo en vertical y lado superior en horizontal).</li> <li>• El valor Borde corto encuaderna el borde corto de las páginas (lado superior en vertical y borde izquierdo en horizontal).</li> </ul>
<b>Copias</b> 1–999	Especificar el número de copias predeterminado para cada trabajo de impresión. <b>Nota:</b> El valor predeterminado de fábrica es 1.
<b>Páginas en blanco</b> No imprimir Imprimir	Especificar si se deben insertar páginas en blanco en un trabajo de impresión. <b>Nota:</b> No imprimir es el valor predeterminado de fábrica.
<b>Clasificar</b> (1,1,1) (2,2,2) (1,2,3) (1,2,3)	Apilar las páginas de un trabajo de impresión en orden al imprimir varias copias. <b>Nota:</b> "(1,2,3) (1,2,3)" es el valor predeterminado de fábrica.

Utilice	Para
<b>Hojas separación</b> Desactivado Entre copias Entre trabajos Entre páginas	Especificar si se insertan hojas de separación en blanco. <b>Notas:</b> <ul style="list-style-type: none"> <li>• Desactivado es el valor predeterminado de fábrica.</li> <li>• El valor Entre copias inserta una hoja en blanco entre cada copia de un trabajo de impresión si la opción Clasificar se define en (1,1,1) (2,2,2). Si la opción Clasificar esta definida en (1,2,3) (1,2,3), se insertará una página en blanco entre cada grupo de páginas impresas (por ejemplo tras todas las páginas 2, tras todas las páginas 3, etc.).</li> <li>• Entre trabajos inserta una hoja en blanco entre trabajos de impresión.</li> <li>• El valor Entre páginas inserta una hoja en blanco entre todas las páginas de un trabajo de impresión. Este valor resulta útil si imprime transparencias o inserta páginas en blanco en un documento.</li> </ul>
<b>Origen separador</b> Bandeja [x] Alimentador multiuso	Especificar el origen del papel para las hojas de separación. <b>Nota:</b> Bandeja 1 (bandeja estándar) es el valor predeterminado de fábrica.
<b>Ahorro papel</b> Desactivado 2 por cara 3 por cara 4 por cara 6 por cara 9 por cara 12 por cara 16 por cara	Imprimir imágenes de varias páginas en una cara de un papel. <b>Notas:</b> <ul style="list-style-type: none"> <li>• Desactivado es el valor predeterminado de fábrica.</li> <li>• El número seleccionado es el número de imágenes de página que se imprimirán por cara.</li> </ul>
<b>Colocación para ahorro de papel</b> Horizontal Horizontal inversa Vertical inversa Vertical	Especificar la colocación de las imágenes de varias páginas al utilizar Ahorro de papel. <b>Notas:</b> <ul style="list-style-type: none"> <li>• Horizontal es el valor predeterminado de fábrica.</li> <li>• La colocación depende del número de imágenes de página y de si tienen orientación vertical u horizontal.</li> </ul>
<b>Orientación para ahorro de papel</b> Automática Horizontal Vertical	Especificar la orientación de un documento de varias páginas. <b>Nota:</b> El valor predeterminado de fábrica es Automática. La impresora selecciona entre la orientación vertical y la horizontal.
<b>Borde para ahorro de papel</b> Ninguno Sólido	Imprimir un borde cuando se utiliza Ahorro de papel. <b>Nota:</b> Ninguna es el valor predeterminado de fábrica.

## Menú Calidad

Utilice	Para
<b>Resolución impresión</b> 300 ppp 600 ppp 1200 ppp Calidad de imagen 1200 Calidad de imagen 2400	Especifique la resolución de la salida impresa en puntos por pulgada. <b>Nota:</b> 600 ppp es el valor predeterminado de fábrica.
<b>Realce de píxeles</b> Desactivada Fuentes Horizontal Vertical Ambas direcciones Aislado	Permite imprimir más píxeles en grupos para mayor claridad, para mejorar la impresión horizontal o vertical de las imágenes o para mejorar las fuentes. <b>Nota:</b> Desactivado es el valor predeterminado de fábrica.
<b>Intensidad del tóner</b> 1–10	Aclarar u oscurecer la impresión. <b>Notas:</b> <ul style="list-style-type: none"> <li>• 8 es el valor predeterminado de fábrica.</li> <li>• si se selecciona un número más bajo, se contribuye al ahorro de tóner.</li> </ul>
<b>Mejorar líneas finas</b> Activada Desactivada	Activar un modo de impresión aconsejable para archivos que contengan dibujos de arquitectura, mapas, diagramas de circuitos electrónicos y organigramas. <b>Notas:</b> <ul style="list-style-type: none"> <li>• Desactivado es el valor predeterminado de fábrica.</li> <li>• Puede definir esta opción en el software de la impresora. Si es usuario de Windows, haga clic en <b>Archivo &gt;Imprimir</b> y, a continuación, haga clic en <b>Propiedades, Preferencias, Opciones o Configuración</b>. Si es usuario de Macintosh, seleccione <b>Archivo &gt;Imprimir</b> y, a continuación, ajuste los valores en el cuadro de diálogo Impresión y en los menús emergentes.</li> <li>• Para definir esta opción mediante Embedded Web Server, escriba la dirección IP de la impresora de red en el campo de dirección del navegador web.</li> </ul>
<b>Corrección de gris</b> Autom. Desactivada	Ajustar automáticamente la mejora de contraste aplicada a las imágenes. <b>Nota:</b> Automático es el valor predeterminado de fábrica.
<b>Brillo</b> -6 a 6	Ajuste la impresión aclarándola u oscureciéndola. Aclarando la impresión puede ahorrar tóner. <b>Nota:</b> 0 es el valor predeterminado de fábrica.
<b>Contraste</b> 0–5	Ajuste el contraste de los objetos impresos. <b>Nota:</b> 0 es el valor predeterminado de fábrica.

## Menú Utilidades

Utilice	Para
<b>Formatear flash</b> Sí No	Formatear la memoria flash. <b>Advertencia—Posibles daños:</b> No desconecte la impresora mientras se formatea la memoria flash. <b>Notas:</b> <ul style="list-style-type: none"> <li>• La memoria flash es la memoria que se agrega instalando una tarjeta de memoria flash en la impresora.</li> <li>• Si selecciona Sí, se eliminan todos los datos almacenados en la memoria flash.</li> <li>• La opción No cancela la solicitud de formateo.</li> <li>• La tarjeta opcional de memoria flash no debe estar protegida contra lectura/escritura ni escritura.</li> <li>• Esta opción del menú solo aparece cuando hay instalada una tarjeta de memoria flash opcional.</li> </ul>
<b>Rastreo hex.</b>	Ayudar a identificar el origen de los problemas en los trabajos de impresión. <b>Notas:</b> <ul style="list-style-type: none"> <li>• Si se activa, todos los datos enviados a la impresora se imprimen en representación hexadecimal y de caracteres y los códigos de control no se ejecutan.</li> <li>• Para salir o desactivar el Rastreo hexadecimal, apague o reinicie la impresora.</li> </ul>
<b>Calculador de cobertura</b> Desactivado Activado	Proporcionar una estimación del porcentaje de cobertura de tóner en una página. La estimación se imprime en una página de separación al finalizar cada trabajo de impresión. <b>Nota:</b> El valor predeterminado de fábrica es Desactivado.

## Menú XPS

Utilice	Para
<b>Imprimir pág. error</b> Desactivado Activado	Imprimir una página con la información de los errores, incluidos los errores de marcado XML. <b>Nota:</b> El valor predeterminado de fábrica es Desactivado.

## Menú PostScript

Utilice	Para
<b>Imprimir error PS</b> Activada Desactivada	Imprimir una página que contiene el error de PostScript. <b>Nota:</b> El valor predeterminado de fábrica es Desactivado.
<b>Bloquear Modo de inicio PS</b> Activada Desactivada	Desactive el archivo SysStart. <b>Nota:</b> El valor predeterminado de fábrica es Desactivado.

Utilice	Para
<b>Prioridad Fuente.</b> Residentes Flash	Establecer el orden de búsqueda de fuentes. <b>Notas:</b> <ul style="list-style-type: none"> <li>• El valor predeterminado de fábrica es Residente.</li> <li>• Para que este elemento del menú esté disponible, debe haber una tarjeta de memoria flash que funcione correctamente.</li> <li>• Asegúrese de que la tarjeta de memoria flash no esté protegida contra lectura/escritura, escritura o contraseña.</li> <li>• Tamaño de memoria intermedia no debe estar definido en 100%.</li> </ul>

## Emulación PCL, menú

Utilice	Para
<b>Origen de fuente</b> Residente Carga Flash Todos	Defina el conjunto de fuentes que se utiliza en el menú Fuente. <b>Notas:</b> <ul style="list-style-type: none"> <li>• El valor predeterminado de fábrica es "Residente". "Residente" muestra el conjunto de fuentes predeterminado de fábrica cargado en la memoria RAM.</li> <li>• "Descargar" muestra todas las fuentes cargadas en la memoria RAM.</li> <li>• "Flash" muestra todas las fuentes que comprende esa opción. La tarjeta de memoria flash opcional debe tener el formato correcto y no puede estar protegida contra lectura/escritura o escritura ni mediante contraseña.</li> <li>• "Todas" muestra todas las fuentes disponibles para cualquier opción.</li> </ul>
<b>Fuente</b> Courier 10	Identificar una fuente específica y la opción donde está almacenada. <b>Nota:</b> Courier 10 es el valor predeterminado de fábrica. Courier 10 muestra el nombre de la fuente, la identificación de la fuente y el lugar de almacenamiento en la impresora. La abreviatura del origen de la fuente es R para Residente, F para Flash y D para Descarga.
<b>Juego de símbolos</b> 10U PC-8 12U PC-850	Especificar el juego de símbolos de cada nombre de fuente. <b>Notas:</b> <ul style="list-style-type: none"> <li>• 10U PC-8 es el valor predeterminado de fábrica para EE.UU. 12U PC-850 es el valor predeterminado de fábrica internacional.</li> <li>• Un juego de símbolos es un conjunto de caracteres alfabéticos y numéricos, signos de puntuación y símbolos especiales. Los juegos de símbolos admiten distintos idiomas o programas concretos, como los símbolos matemáticos para texto científico. Solo se muestran los juegos de símbolos admitidos.</li> </ul>
<b>Valores de Emulación PCL</b> Tamaño en puntos 1.00–1008.00	Cambiar el tamaño de los puntos para fuentes tipográficas escalables. <b>Notas:</b> <ul style="list-style-type: none"> <li>• El valor predeterminado de fábrica es 12.</li> <li>• Tamaño en puntos se refiere a la altura de los caracteres de la fuente. Un punto es igual a 0,014 pulgadas aproximadamente.</li> <li>• Los tamaños en puntos se pueden aumentar o reducir en incrementos de 0,25.</li> </ul>

Utilice	Para
<p><b>Valores de Emulación PCL</b>                      Paso                      0.08–100</p>	<p>Especificar el paso para fuentes de monoespaciado escalable.</p> <p><b>Notas:</b></p> <ul style="list-style-type: none"> <li>• El valor predeterminado de fábrica es 10.</li> <li>• Paso es el número de caracteres de espacio fijo por pulgada (cpp).</li> <li>• El paso se puede aumentar o reducir en incrementos de 0,01 cpp.</li> <li>• En el caso de fuentes de monoespaciado no escalable, el paso aparece en la pantalla, pero no se puede modificar.</li> </ul>
<p><b>Valores de Emulación PCL</b>                      Orientación                      Vertical                      Horizontal</p>	<p>Especificar la orientación del texto y los gráficos en la página.</p> <p><b>Notas:</b></p> <ul style="list-style-type: none"> <li>• Vertical es el valor predeterminado de fábrica. Vertical imprime el texto y los gráficos paralelos al borde corto de la página.</li> <li>• Horizontal imprime el texto y los gráficos paralelos al borde largo de la página.</li> </ul>
<p><b>Valores de Emulación PCL</b>                      Líneas por página                      1–255</p>	<p>Especificar el número de líneas que se imprimen en cada página.</p> <p><b>Notas:</b></p> <ul style="list-style-type: none"> <li>• 60 es el valor predeterminado de fábrica para EE. UU. 64 es el valor predeterminado internacional.</li> <li>• La impresora define la cantidad de espacio entre cada línea según los valores Líneas por página, Tamaño del papel y Orientación. Seleccione el tamaño del papel y la orientación que desea antes de configurar Líneas por página.</li> </ul>
<p><b>Valores de Emulación PCL</b>                      Ancho A4                      198 mm                      203 mm</p>	<p>Establecer la impresora para imprimir en papel de tamaño A4.</p> <p><b>Notas:</b></p> <ul style="list-style-type: none"> <li>• El valor predeterminado de fábrica es 198 mm.</li> <li>• El valor 203 mm define el ancho de página para permitir la impresión de ochenta caracteres de paso 10.</li> </ul>
<p><b>Valores de Emulación PCL</b>                      CR auto tras LF                      Activado                      Desactivado</p>	<p>Especificar si la impresora introduce automáticamente un retorno de carro (CR) después de un comando de control de avance de línea (LF).</p> <p><b>Nota:</b> El valor predeterminado de fábrica es Desactivado.</p>
<p><b>Valores de Emulación PCL</b>                      LF auto tras CR                      Activado                      Desactivado</p>	<p>Especificar si la impresora introduce automáticamente un avance de línea (LF) después de un comando de control de retorno de carro (CR).</p> <p><b>Nota:</b> El valor predeterminado de fábrica es Desactivado.</p>

Utilice	Para
<p><b>Renumerar bandeja</b></p> <p>Asignar alim multiuso Desactivado Ninguno 0-199</p> <p>Asignar bandeja [x] Desactivado Ninguno 0-199</p> <p>Asignar papel manual Desactivado Ninguno 0-199</p> <p>Asignar sobre manual Desactivado Ninguno 0-199</p>	<p>Configurar la impresora para que funcione con software de la impresora o programas que utilicen distintas asignaciones de orígenes para bandejas y alimentadores.</p> <p><b>Notas:</b></p> <ul style="list-style-type: none"> <li>• Desactivado es el valor predeterminado de fábrica.</li> <li>• Ninguno no puede estar seleccionado. Solo aparece cuando se selecciona el intérprete PCL 5. También ignora el comando de selección de alimentación del papel.</li> <li>• 0-199 permite la asignación de un valor personalizado.</li> </ul>
<p><b>Renumerar bandeja</b></p> <p>Ver predeterminados de fábrica</p> <p>Alim mult pred=8 Bandeja1 predet. = 1 Bandeja1 predet. = 4 Bandeja1 predet. = 5 Bandeja1 predet. = 20 Bandeja1 predet. = 21 Sobre predt. = 6 Pap man pred = 2 Sob man pred = 3</p>	<p>Visualizar el valor predeterminado de fábrica asignado para cada bandeja o alimentador.</p>
<p><b>Renumerar bandeja</b></p> <p>Restaurar valores predeterminados</p> <p>Sí No</p>	<p>Restaurar los valores predeterminados de fábrica para todas las asignaciones de bandejas y alimentadores.</p>

# Ahorro de dinero y cuidado del medioambiente

## Ahorro de papel y tóner

Los estudios demuestran que hasta el 80% de las emisiones de carbono de una impresora está relacionado con el uso del papel. Puede reducir considerablemente las emisiones de carbono si utiliza papel reciclado y sigue los siguientes consejos de impresión, tales como imprimir por las dos caras del papel e imprimir varias páginas en una misma cara del papel.

Para obtener información acerca de cómo puede ahorrar papel y energía rápidamente utilizando una opción de su impresora, consulte [“Uso del modo ecológico” en la página 81](#).

## Ahorro de suministros

### Usar ambas caras del papel

Si el modelo de su impresora admite impresión a dos caras, puede controlar si se imprime en una o en las dos caras del papel.

#### Notas:

- La impresión a dos caras es el valor predeterminado del controlador de impresión.
- Para ver una lista completa de los productos y países, vaya a [www.dell.com/support](http://www.dell.com/support).

### Colocar varias páginas en una única hoja de papel

Puede imprimir hasta 16 páginas consecutivas de un documento de varias páginas en una sola cara de una hoja de papel a través de la configuración imprimir varias páginas (N en una) para el trabajo de impresión.

### Comprobar el primer borrador para mayor precisión

Antes de imprimir o realizar varias copias de un documento:

- Utilice la función de vista previa para ver el aspecto del documento antes de que se imprima.
- Para mayor precisión, imprima una sola copia del documento para comprobar el contenido y el formato.

### Evitar los atascos de papel

Defina correctamente el tipo y el tamaño del papel para evitar los atascos de papel. Para obtener más información, consulte [“Cómo evitar atascos” en la página 98](#).



## Ahorro de energía

### Uso del modo ecológico

Utilice el modo ecológico para seleccionar rápidamente una o varias formas de reducir el impacto medioambiental de su impresora.

- 1 En el panel de control de la impresora, navegue hasta:

 >Valores >  >Valores generales >  >Modo ecológico >  > seleccione el valor que desee

Utilice	Para
Desactivado	Utilizar los valores predeterminados de fábrica para todos los valores asociados con el modo eco. Este valor admite las especificaciones de rendimiento para su impresora.
Energía	<p>Reduzca el consumo energético, especialmente cuando la impresora está inactiva.</p> <ul style="list-style-type: none"> <li>• Los motores de la impresora no se activan hasta que un documento esté listo para imprimirse. La primera página podría imprimirse con un ligero retraso.</li> <li>• La impresora entra en el modo de suspensión tras un minuto de inactividad.</li> </ul>
Energía/Papel	Utilizar todos los valores asociados con los modos Energía y Papel.
Papel	<ul style="list-style-type: none"> <li>• Activar la impresión de doble cara (dúplex) automática.</li> <li>• Desactive las opciones de impresión de registro.</li> </ul>

- 2 Pulse .

### Ajuste del modo de suspensión

Para ahorrar energía, reduzca el número de minutos antes de que la impresora entre en modo de suspensión.

Los valores disponibles van de 1 a 120 minutos. El valor predeterminado de fábrica es de 30 minutos.

**Nota:** El modo de suspensión se puede programar. Para obtener más información, consulte [“Uso de Programar modos de energía” en la página 83](#).

#### Uso de Embedded Web Server

- 1 En Embedded Web Server, haga clic en **Valores > Valores generales > Tiempos de espera**.
- 2 En el campo Modo de suspensión, introduzca el número de minutos que desee que la impresora espere hasta entrar en Modo de suspensión.
- 3 Haga clic en **Enviar**.

#### Uso del panel de control de la impresora

- 1 En el panel de control de la impresora, navegue hasta:

 >Valores >  >Valores generales >  >Tiempos de espera >  >Modo de suspensión > 

- 2 En el campo Modo de suspensión, seleccione el número de minutos que desee que la impresora espere hasta entrar en el modo de suspensión.

3 Pulse .

## Uso del modo de hibernación

El modo de hibernación es un modo de ahorro de energía que requiere muy poca energía.

### Notas:

- El periodo de tiempo predeterminado antes de que la impresora pase al modo de hibernación es de tres días.
- Asegúrese de reactivar la impresora cuando está en modo de hibernación antes de enviar un trabajo de impresión. Un reinicio de fábrica o mantener pulsado el botón de reposo reactiva la impresora cuando está en modo de hibernación.
- Si la impresora está en modo de hibernación, se desactiva Embedded Web Server.

1 En el panel de control del escáner, navegue hasta:

 >Valores >  >Valores generales > 

2 Pulse **Pulsar botón Reposo** o **Mantener pulsado el botón Reposo** y, a continuación, pulse .

3 Pulse **Hibernar** > .

## Establecimiento de Tiempo de espera de hibernación

El Tiempo de espera de hibernación permite definir la cantidad de tiempo que espera la impresora después de procesar un trabajo de impresión antes de pasar al estado de ahorro de energía.

### Uso de Embedded Web Server

1 Abra un explorador web y, a continuación, escriba la dirección IP de la impresora en el campo de la dirección.

#### Notas:

- Imprimir una página de configuración de red en el menú ajuste de páginas y localizar la dirección IP en la sección TCP/IP. La dirección IP aparece como cuatro grupos de números separados por puntos, como 123.123.123.123.
- Si está utilizando un servidor proxy, desactívelo temporalmente para cargar correctamente la página web.

2 Haga clic en **Valores >Valores generales >Tiempos de espera**.

3 En el menú Tiempo de espera de hibernación, seleccione el número de horas, días, semanas o meses que quiere que espere la impresora antes de pasar a un estado de ahorro de energía.

4 Haga clic en **Enviar**.

### Uso de los valores de la impresora en el equipo

Dependiendo del sistema operativo, acceda al menú de tiempo de espera para hibernar mediante la Utilidad de valores de la impresora local o Valores de impresión.

## Uso de Programar modos de energía

Programar modos de energía permite al usuario programar cuándo pasa la impresora a un modo de ahorro de energía o a estado Lista.

### Uso de Embedded Web Server

- 1 Abra un explorador web y, a continuación, escriba la dirección IP de la impresora en el campo de la dirección.

**Notas:**

- Imprimir una página de configuración de red en el menú ajuste de páginas y localizar la dirección IP en la sección TCP/IP. La dirección IP aparece como cuatro grupos de números separados por puntos, como 123.123.123.123.
- Si está utilizando un servidor proxy, desactívelo temporalmente para cargar correctamente la página web.

- 2 Haga clic en **Valores >Valores generales >Programar modos de energía**.

- 3 En el menú Acción, seleccione el modo de energía.

- 4 En el menú Hora, seleccione la hora.

- 5 En el menú Día(s), seleccione el día o días.

- 6 Haga clic en **Agregar**.

### Uso de los valores de la impresora en el equipo (solo Windows)

- Acceda al menú Programar modos de energía utilizando la Utilidad de valores de la impresora local.

## Reciclaje

### Reciclaje de los productos de Dell

Para devolver a Dell sus productos para el reciclaje de los mismos:

- 1 Visite nuestro sitio web en [www.dell.com/recycle](http://www.dell.com/recycle).
- 2 Seleccione su país o región.
- 3 Siga las instrucciones que aparecen en la pantalla del ordenador.

## Asegurar la impresora

### Uso de la función de bloqueo de seguridad

La impresora está equipada con una función de bloqueo de seguridad. Conecte un bloqueo de seguridad compatible con la mayoría de portátiles en la ubicación que se muestra para asegurar la impresora en su sitio.



### Declaración de volatilidad

Su impresora contiene varios tipos de memoria capaces de almacenar configuración de red y dispositivos, así como datos de usuario.

Tipo de memoria	Descripción
Memoria volátil	Su impresora utiliza la <i>memoria de acceso aleatorio</i> (RAM) para almacenar temporalmente los datos de usuario durante los trabajos sencillos de impresión.
Memoria no volátil	Su impresora utiliza dos tipos de memoria no volátil: EEPROM y NAND (memoria flash). Ambos tipos se usan para almacenar información sobre el sistema operativo, valores de dispositivos y de la red.



Borre el contenido de cualquier memoria de impresora instalada si se dan las siguientes circunstancias:

- La impresora no está disponible.
- Se va a trasladar la impresora a un departamento o ubicación diferente.
- La impresora va a ser reparada por una persona ajena a la organización.
- Se va a retirar la impresora de las instalaciones para repararla.
- La impresora se vende a otra empresa.

### Borrado de la memoria volátil

La memoria volátil (RAM) que está instalada en la impresora requiere una fuente de alimentación para conservar la información. Para borrar datos almacenados, solo tiene que apagar la impresora.

## Borrado de la memoria no volátil

- 1 Apague la impresora.
- 2 En el panel de control de la impresora, mantenga pulsado el botón  y el botón de flecha hacia la derecha mientras enciende la impresora. Suelte los botones solo cuando aparezca el menú Configuración.
- 3 Pulse los botones de flecha hasta que aparezca **Borrar todos los valores** y, a continuación, pulse . La impresora se reiniciará varias veces durante este proceso.  
**Nota:** La opción Limpiar todos los valores elimina los valores del dispositivo, las soluciones, los trabajos y las contraseñas de la memoria de la impresora.
- 4 Pulse los botones de flecha hasta que aparezca **Salir del menú Configurar** y, a continuación, pulse .

La impresora se reiniciará y volverá al modo de funcionamiento normal.

## Búsqueda de información de seguridad de la impresora

En los entornos de alta seguridad, puede que necesite tomar medidas adicionales para asegurar que personas no autorizadas no puedan acceder a los datos confidenciales almacenados en el disco duro de la impresora. Para obtener más información, consulte *Embedded Web Server—Seguridad: Guía del administrador* desde el CD de la impresora o desde nuestro sitio web o póngase en contacto con el lugar en el que adquirió la impresora.

# Mantenimiento de la impresora

De forma periódica, se deben realizar determinadas tareas para garantizar el rendimiento óptimo de la impresora.

**Advertencia—Posibles daños:** Si no se sustituyen las partes y los consumibles cuando se indica, es posible que la impresora sufra daños o no funcione de manera óptima.

## Limpieza de la impresora

**Nota:** Es posible que tenga que realizar esta tarea cada par de meses.

**Advertencia—Posibles daños:** Cualquier daño de la impresora ocasionado por su manipulación inadecuada queda fuera de la cobertura de garantía de la impresora.

- 1 Asegúrese de que la impresora esté apagada y desconectada de la toma de tierra.



**PRECAUCIÓN: PELIGRO DE DESCARGAS ELÉCTRICAS** Para evitar el riesgo de descarga eléctrica al limpiar el exterior de la impresora, desconecte el cable de alimentación de la toma eléctrica y desconecte todos los cables de la impresora antes de realizar la operación.

- 2 Elimine el papel de la bandeja estándar y del alimentador multiuso.
- 3 Retire el polvo, las pelusas y los trozos de papel que se encuentren alrededor de la impresora con un cepillo suave o una aspiradora.
- 4 Humedezca con agua un paño limpio y que no suelte pelusa y utilícelo para limpiar el exterior de la impresora.

**Advertencia—Posibles daños:** No utilice productos de limpieza para el hogar ni detergentes, ya que podrían dañar el exterior de la impresora.

- 5 Asegúrese de que todas las partes de la impresora están secas antes de enviar un nuevo trabajo de impresión.

## Comprobación del estado de suministros y piezas

### Uso de Embedded Web Server

- 1 Abra un explorador web y, a continuación, escriba la dirección IP de la impresora en el campo de la dirección.

**Notas:**

- Visualice la dirección IP de la impresora en la sección TCP/IP del menú Red/Puertos. La dirección IP aparece como cuatro grupos de números separados por puntos, como 123.123.123.123.
- Si está utilizando un servidor proxy, desactívelo temporalmente para cargar correctamente la página web.

- 2 Haga clic en **Estado del dispositivo >Más detalles**.

### Uso del panel de control de la impresora

En el panel de control de la impresora, navegue hasta:



**Nota:** Puede visualizar el estado de las piezas y suministros en la sección "Información de suministros" de las páginas impresas.

## Número estimado de páginas restantes

El número estimado de páginas restantes se basa en el historial de impresión reciente de la impresora. Su precisión puede variar considerablemente en función de varios factores, como el contenido del documento actual, los valores de calidad de impresión otros valores de impresión.

La precisión del número estimado de páginas restantes puede disminuir cuando el consumo actual difiere del consumo del historial de impresión. Tenga en cuenta los diferentes niveles de precisión antes de adquirir o sustituir suministros en función de la estimación. Hasta que la impresora obtiene un historial de impresión adecuado, las estimaciones iniciales se basan en un consumo de suministros futuro según los métodos de prueba y contenido de la página de la Organización Internacional de Normalización\*.

\* Rendimientos de cartucho medios declarados para negro continuo según ISO/IEC 19752.

## Solicitud de suministros

### Realización de pedidos mediante la utilidad de pedidos de suministros

- 1 Utilice el comando Buscar en el menú Inicio para buscar el Centro de control de estado.
- 2 Abra la aplicación y, a continuación, haga clic en **Solicitar consumibles**.

### Solicitud de suministros mediante el Inicio de la impresora

- 1 Utilice el comando Buscar en el menú Inicio para buscar Inicio de impresora de Dell.
- 2 Abra la aplicación y, a continuación, haga clic en **Mantenimiento > Solicitar consumibles**.

## Almacenamiento de suministros

Guarde los suministros de la impresora en un lugar fresco y limpio. Almacene los suministros hacia arriba en sus embalajes originales hasta su utilización.

No exponga los suministros a:

- Luz directa del sol
- Temperaturas superiores a 35 °C (95 °F)
- Alta humedad por encima del 80%
- Aire salado
- Gases corrosivos
- Mucho polvo

## Sustitución de suministros

### Sustitución del cartucho de tóner

- 1 Pulse el botón en el lateral derecho de la impresora y abra la puerta frontal.

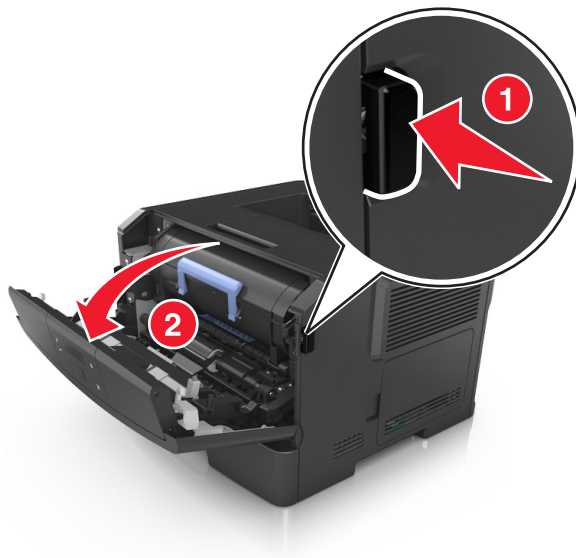

- 2 Extraiga el cartucho de tóner mediante la palanca.



- 3 Desembale el cartucho de tóner y quite el material de embalaje.

- 4 Agite el nuevo cartucho para redistribuir el tóner.

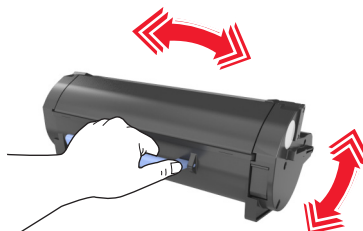



- Para introducir el cartucho de tóner en la impresora, alinee los carriles laterales del cartucho con las flechas de los carriles laterales dentro la impresora.

**Advertencia—Posibles daños:** No exponga la unidad de imagen a la luz directa durante más de diez minutos. Una exposición prolongada a la luz puede provocar problemas de calidad de impresión.

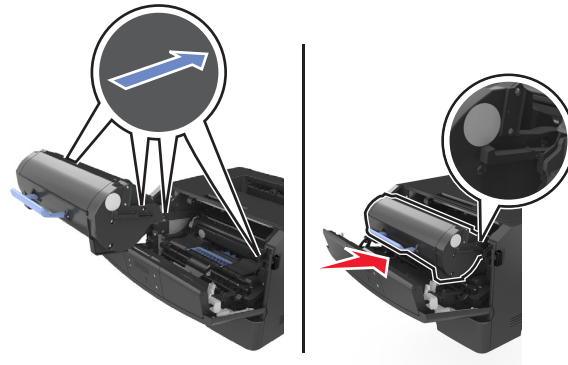

- Cierre la puerta frontal.

## Sustitución de la unidad de imagen

- Pulse el botón en el lateral derecho de la impresora y abra la puerta frontal.

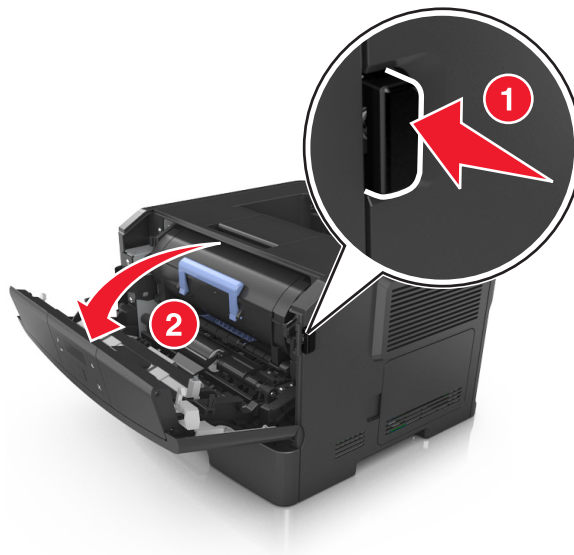

2 Extraiga el cartucho de tóner mediante la palanca.



3 Levante la palanca azul y, a continuación, extraiga la unidad de imagen de la impresora.



4 Desembale la unidad de imagen y agítelo.

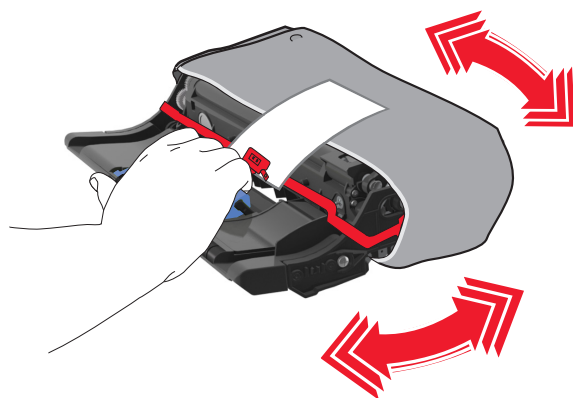

5 Quite el material de embalaje de la unidad de imagen.

**Advertencia—Posibles daños:** No exponga la unidad de imagen a la luz directa durante más de diez minutos. Una exposición prolongada a la luz puede provocar problemas de calidad de impresión.

**Advertencia—Posibles daños:** No toque el tambor de fotoconductor. Si lo hace, puede afectar a la calidad de impresión de los futuros trabajos.

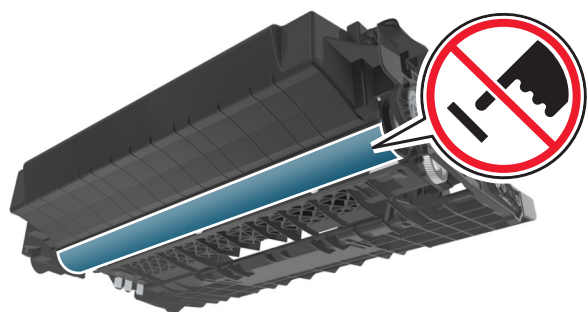

**6** Para introducir la unidad de imagen en la impresora, alinee las flechas de los carriles laterales de la unidad de imagen con las flechas de los carriles laterales dentro la impresora.

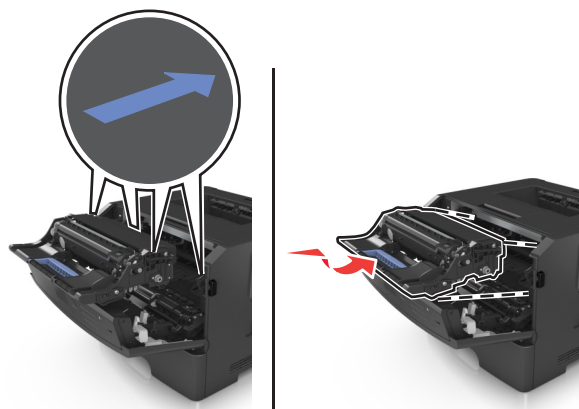

**7** Para introducir el cartucho de tóner en la impresora, alinee los carriles laterales del cartucho con las flechas de los carriles laterales dentro la impresora.

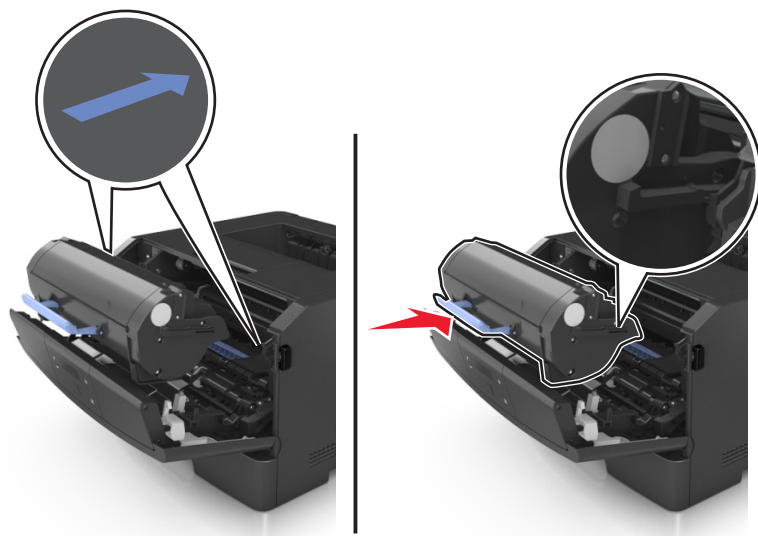

**8** Cierre la puerta frontal.

## Traslado de la impresora

### Antes de desplazar la impresora



**PRECAUCIÓN: POSIBLES DAÑOS PERSONALES:** Antes de mover la impresora, siga estas instrucciones para evitar daños personales o en la impresora:

- Pulse el interruptor para apagar la impresora y desenchufe el cable de alimentación de la toma eléctrica antes de continuar.
- Desconecte todos los cables de la impresora antes de desplazarla.
- Si hay instalada una bandeja opcional, quítela de la impresora. Para quitar la bandeja opcional, deslice el pestillo del lado derecho de la bandeja hacia la parte delantera de la bandeja hasta que *haga clic* en su sitio.



- Use las agarraderas que están a ambos lados de la impresora para levantarla.
- No ponga los dedos bajo la impresora cuando la coloque.
- Antes de configurar la impresora, asegúrese de que está rodeada de una zona despejada.

Utilice solo el cable de alimentación que se suministra junto con este producto o el repuesto autorizado por el fabricante.

**Advertencia—Posibles daños:** Cualquier daño de la impresora ocasionado por su desplazamiento inadecuado queda fuera de la cobertura de garantía de la impresora.

### Desplazamiento de la impresora a otra ubicación

La impresora y los accesorios opcionales se pueden desplazar de forma segura a otra ubicación teniendo en cuenta las siguientes precauciones:

- Si se utiliza un carro para desplazar la impresora, este debe tener una superficie capaz de abarcar toda el área de la impresora.
- Si se utiliza un carro para desplazar los accesorios opcionales, este debe tener una superficie que pueda abarcar todas las dimensiones de dichos accesorios.
- Mantenga la impresora en posición vertical.
- Se deben evitar los movimientos bruscos.

## **Envío de la impresora**

Cuando envíe la impresora, utilice el embalaje original.

# Administración de la impresora

## Administración de los mensajes de la impresora

Utilice la aplicación de mensajes de estado para ver los mensajes de error que requieran alguna intervención en la impresora. Cuando se produce un error, aparece una burbuja que le indica de qué error se trata y le señala la información necesaria para solucionarlo.

Si ha instalado la utilidad de mensajes de estado con el software de la impresora, ésta se iniciará automáticamente cuando se complete la instalación del software. La instalación se ha completado correctamente si puede ver el icono del mensaje de estado en la bandeja del sistema.

### Notas:

- Este característica solo está disponible en Windows XP o versiones posteriores.
- Asegúrese de que el soporte de comunicación bidireccional está colocado correctamente para que la impresora y el equipo se puedan comunicar.

## Desactivación de los mensajes de estado

- 1 En la bandeja del sistema, haga clic con el botón derecho en el icono de los mensajes de estado.
- 2 Seleccione **Salir**.

## Activación de los mensajes de estado

- 1 Utilice el comando Buscar en el menú Inicio para buscar la Mensajería de estado.
- 2 Abra la aplicación.

## Acceso al Centro de monitor de estado

Utilice esta aplicación para ver el estado de cualquier impresora conectada en red o mediante USB y para solicitar consumibles en línea.

**Nota:** Asegúrese de que el soporte de comunicación bidireccional está colocado correctamente para que la impresora y el equipo se puedan comunicar.

- 1 Utilice el comando Buscar en el menú Inicio para buscar el Centro de control de estado.
- 2 Abra la aplicación.

## Acceso al panel de control remoto

El panel de control remoto en la pantalla del equipo le permite interactuar con el panel de control de la impresora, incluso cuando el usuario no se encuentra cerca de la impresora de red físicamente. Desde la pantalla del equipo, puede ver el estado de la impresora y realizar otras tareas de impresión que normalmente haría desde la propia impresora de red.

- 1 Abra un explorador web y, a continuación, escriba la dirección IP de la impresora en el campo de la dirección.

**Notas:**

- Imprimir una página de configuración de red en el menú ajuste de páginas y localizar la dirección IP en la sección TCP/IP. La dirección IP aparece como cuatro grupos de números separados por puntos, como 123.123.123.123.
- Si está utilizando un servidor proxy, desactívelo temporalmente para cargar correctamente la página web.

**2** Pulse **Intro** para abrir la página web de la impresora.

**3** Haga clic en **Aplicaciones**.

**Nota:** El panel de control remoto requiere un plugin Java para iniciarse.

## Visualización de informes

En Embedded Web Server puede ver algunos informes. Estos informes resultan útiles para evaluar el estado de la impresora, la red y los suministros.

**1** Abra un explorador web y, a continuación, escriba la dirección IP de la impresora en el campo de la dirección.

**Notas:**

- Visualice la dirección IP de la impresora en la sección TCP/IP del menú Red/Puertos. La dirección IP aparece como cuatro grupos de números separados por puntos, como 123.123.123.123.
- Si está utilizando un servidor proxy, desactívelo temporalmente para cargar correctamente la página web.

**2** Pulse **Informes** y, a continuación, haga clic en el tipo de informe que desee ver.

## Configuración de notificaciones de suministros desde Embedded Web Server

Puede determinar cómo desea que se le informe de que los suministros se están agotando, están bajos, están muy bajos o han llegado al final de su duración mediante el ajuste de las alertas que se pueden seleccionar.

**Notas:**

- Se pueden configurar alertas seleccionables en el cartucho del tóner y en la unidad de imagen.
- Todas las alertas seleccionables pueden configurarse para los estados del suministro "próximo a agotarse", "bajo" y "muy bajo". No todas las alertas seleccionables pueden configurarse para el estado del suministro que indica el final de su vida útil. Está disponible una alerta por correo electrónico seleccionable para todos los estados del suministro.
- El porcentaje estimado de suministros restantes que activa la alerta puede definirse en algunos suministros para algunos estados del suministro.

**1** Abra un explorador web y, a continuación, escriba la dirección IP de la impresora en el campo de la dirección.

**Notas:**

- Visualice la dirección IP de la impresora en la sección TCP/IP del menú Red/Puertos. La dirección IP aparece como cuatro grupos de números separados por puntos, como 123.123.123.123.
- Si está utilizando un servidor proxy, desactívelo temporalmente para cargar correctamente la página web.

**2** Haga clic en **Valores >Valores de impresión >Notificaciones de suministros**.

3 En el menú desplegable de cada suministro, seleccione una de las siguientes las opciones de notificación:

Notificación	Descripción
Desactivada	Se produce el comportamiento normal de la impresora para todos los suministros.
Solo correo electrónico	La impresora genera un correo electrónico cuando se alcanza el estado del suministro. El estado del suministro aparecerá en la página de menú y en la página de estado.
Advertencia	La impresora muestra el mensaje de advertencia y genera un correo electrónico sobre el estado del suministro. La impresora no se detiene cuando se alcanza el estado del suministro.
Parada con continuación <sup>1</sup>	La impresora deja de procesar trabajos cuando se alcanza el estado del suministro; el usuario debe pulsar un botón para continuar imprimiendo.
Parada sin continuación <sup>1,2</sup>	La impresora se detiene cuando se alcanza el estado del suministro. Debe reemplazarse el suministro para que la impresión continúe.

<sup>1</sup> La impresora genera un mensaje de correo electrónico sobre el estado del suministro cuando la notificación de suministros está activada.

<sup>2</sup> La impresora se detiene cuando algunos suministros se quedan vacíos para evitar daños.

4 Haga clic en **Enviar**.

## Copiar valores a otras impresoras

**Nota:** Esta función sólo está disponible en las impresoras de red.

1 Abra un explorador web y, a continuación, escriba la dirección IP de la impresora en el campo de la dirección.

**Notas:**

- Visualice la dirección IP de la impresora en la sección TCP/IP del menú Red/Puertos. La dirección IP aparece como cuatro grupos de números separados por puntos, como 123.123.123.123.
- Si está utilizando un servidor proxy, desactívelo temporalmente para cargar correctamente la página web.

2 Haga clic en **Copiar valores de impresora**.

3 Para cambiar el idioma, seleccione un idioma en la lista desplegable y haga clic en **Haga clic aquí para enviar idioma**.

4 Haga clic en **Valores de la impresora**.

5 Escriba las direcciones IP de las impresoras de origen y de destino en los campos correspondientes.

**Nota:** Si desea agregar o eliminar una impresora de destino, haga clic en **Agregar IP de destino** o **Eliminar IP de destino**.

6 Haga clic en **Copiar valores de impresora**.

## Restauración de los valores predeterminados de fábrica

Si desea conservar una lista de los valores de menú actuales como referencia, imprima una página de valores de menú antes de restaurar los valores predeterminados de fábrica. Para obtener más información, consulte ["Impresión de una página de valores de menú" en la página 24](#).

Si desea un método más completo de restauración de los valores predeterminados de fábrica de la impresora, utilice la opción Limpiar todos los valores. Para obtener más información, consulte ["Borrado de la memoria no volátil" en la página 85](#).



**Advertencia—Posibles daños:** Con la opción de restauración de valores predeterminados de fábrica se restauran la mayoría de los valores predeterminados de fábrica de la impresora. Entre las excepciones se incluyen el idioma de la pantalla, los mensajes y tamaños personalizados y los valores del menú Red/Puerto. Se eliminan todas las descargas almacenadas en la RAM.

En el panel de control de la impresora, navegue hasta:



## Creación de un PIN del panel de control de la impresora

El menú Protección por PIN del panel permite restringir el acceso a los menús desde el panel de control de la impresora. Para restringir el acceso a los menús, cree un número de identificación personal (PIN) y asigne el PIN a cada menú.

- 1 Abra un explorador web y, a continuación, escriba la dirección IP de la impresora en el campo de la dirección.

**Notas:**

- Visualice la dirección IP de la impresora en la sección TCP/IP del menú Red/Puertos. La dirección IP aparece como cuatro grupos de números separados por puntos, como 123.123.123.123.
- Si está utilizando un servidor proxy, desactívelo temporalmente para cargar correctamente la página web.

- 2 Haga clic en **Valores >Seguridad >Protección por PIN del panel.**

- 3 En las secciones Crear PIN usuario o Crear PIN admin, introduzca su PIN.

**Nota:** Puede introducir hasta 16 dígitos para el PIN.

- 4 Haga clic en **Modificar.**

- 5 Desde cualquier menú de las secciones de menús administrativos, administración o acceso a funciones, seleccione **Prot. PIN usuario** o **Prot. PIN admin**, o **Proteg. PIN admin y PIN usuario.**

**Nota:** Con un PIN de admin, sigue pudiendo acceder a un menú asignado con un PIN de usuario.

- 6 Haga clic en **Enviar.**

Si intenta acceder a un menú protegido mediante PIN desde el panel de control de la impresora, la impresora le pedirá que introduzca el PIN.

**Nota:** Después de introducir el último dígito del PIN, asegúrese de pulsar  en el panel de control de la impresora durante más de tres segundos.

## Eliminación de atascos

Seleccione adecuadamente el papel y el material especial y cárguelos correctamente. De esta forma evitará la mayoría de los atascos. Si se producen atascos, siga los pasos descritos en este capítulo.

**Nota:** La opción Recuperación de atasco está definida en el valor Automático de forma predeterminada. La impresora vuelve a imprimir las páginas atascadas salvo que la memoria requerida para retenerlas sea necesaria para otras tareas de impresión.

## Cómo evitar atascos

### Cargue el papel correctamente

- Asegúrese de que el papel esté bien colocado en la bandeja.

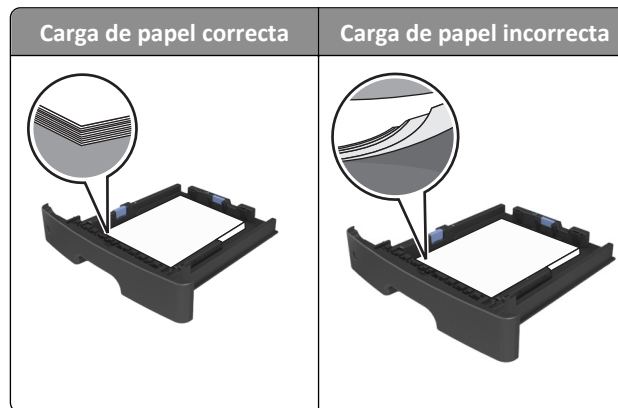

- No extraiga las bandejas mientras se esté imprimiendo.
- No cargue las bandejas mientras se esté imprimiendo. Cargue la bandeja antes de imprimir, o espere a que se le indique que lo haga.
- No cargue demasiado papel. Asegúrese de que la altura de la pila no exceda el indicador de capacidad máxima de papel.
- No deslice el papel en el interior de la bandeja. Cárguelo tal como se muestra en la ilustración.

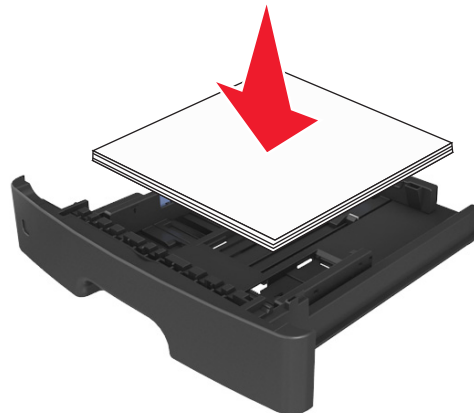

- Compruebe que las guías de la bandeja o el alimentador multiuso están colocados correctamente y no están demasiado ajustados al papel ni a los sobres.
- Introduzca la bandeja con firmeza en la impresora después de cargar el papel.

### Utilice papel recomendado

- Utilice solo el papel o el material de impresión especial recomendado.
- No cargue papel arrugado, doblado, húmedo ni curvado.
- Flexione, airee y alise el papel antes de cargarlo.

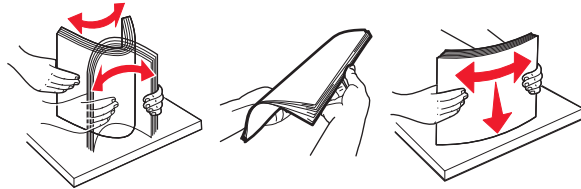

- No utilice papel cortado ni recortado manualmente.
- No mezcle tamaños, pesos o tipos de papel en la misma bandeja.
- Asegúrese de que se definan el tamaño y el tipo de papel correctos en el equipo o en el panel de control de la impresora.
- Guarde el papel teniendo en cuenta las recomendaciones del fabricante.

## Descripción de los mensajes y las ubicaciones de los atascos

Cuando se produce un atasco de papel, aparece un mensaje en la impresora que indica la ubicación del atasco e información para eliminar el atasco. Abra las puertas, cubiertas y bandejas indicadas en la pantalla para eliminar el atasco.

### Notas:

- Cuando la asistencia al atasco esté activada, la impresora desecha automáticamente hojas en blanco o páginas con impresiones parciales a la bandeja estándar cuando se haya retirado la página atascada. Compruebe la pila de impresiones para ver las páginas descartadas.
- Cuando Recuperación de atasco está fijado en Activado o Automático, la impresora vuelve a imprimir las páginas atascadas. Sin embargo, el valor Automático no garantiza que se imprima la página.



	Área	Mensaje del panel de control de la impresora	Qué hacer
1	Bandeja estándar	Atasco en la bandeja estándar [20y.xx]	Retire el papel atascado.
2	Puerta posterior	Atasco en la puerta trasera [20y.xx]	Abra la puerta posterior y retire el papel atascado.
3	Bandeja 1	Atasco, extraiga la bandeja 1. Presione la solapa azul. [23y.xx]	Extraiga completamente la bandeja 1, luego empuje hacia abajo la solapa dúplex frontal y, a continuación, retire el papel atascado. <b>Nota:</b> Es posible que tenga que abrir la puerta posterior para liberar algunos atascos de papel 23y.xx.
4	Bandeja [x]	Atasco en la bandeja [x] [24y.xx]	Extraiga la bandeja indicada y retire el papel atascado.
5	Alimentador multiuso	Atasco en el alimentador multiuso. [250.xx]	Retire todo el papel del alimentador multiuso y, a continuación, el papel atascado.
6	Puerta frontal	Atasco en la puerta delantera. [20y.xx]	Abra la puerta frontal y, a continuación, extraiga el cartucho de tóner, la unidad de imagen y el papel atascado.

## Atasco en la puerta delantera [20y.xx]

 **PRECAUCIÓN: SUPERFICIE CALIENTE:** El interior de la impresora podría estar caliente. Para reducir el riesgo de lesión por contacto con un componente caliente, deje que la superficie se enfríe antes de tocarla.

- 1 Pulse el botón en el lateral derecho de la impresora y abra la puerta frontal.

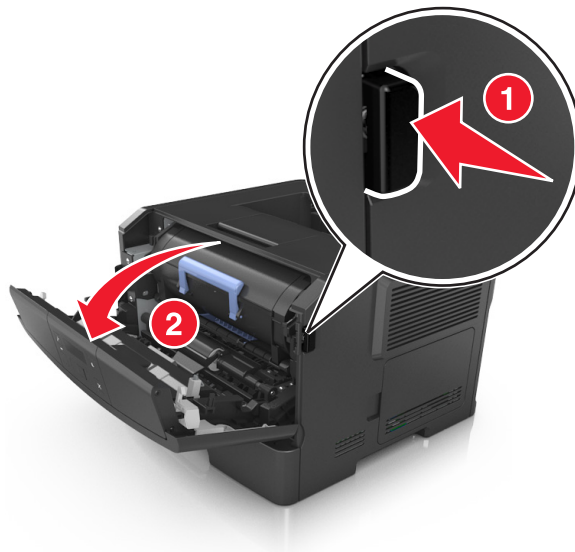

- 2 Extraiga el cartucho de tóner mediante la palanca.



- 3 Levante la palanca azul y, a continuación, extraiga la unidad de imagen de la impresora.

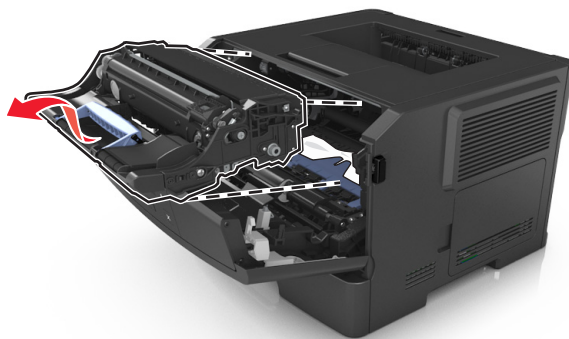

**Advertencia—Posibles daños:** No toque el tambor de fotoconductor. Si lo hace, puede afectar a la calidad de impresión de los futuros trabajos.

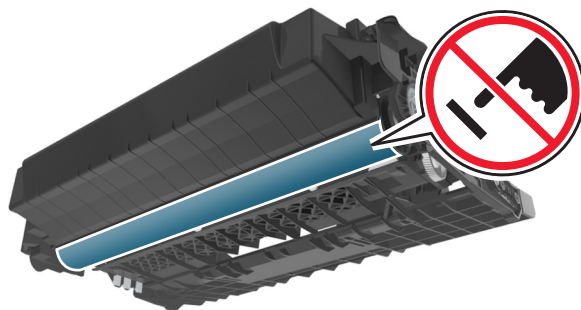

- 4 Coloque la unidad de imagen sobre una superficie plana y lisa.

**Advertencia—Posibles daños:** No exponga la unidad de imagen a la luz directa durante más de diez minutos. Una exposición prolongada a la luz puede provocar problemas de calidad de impresión.

- 5 Levante la solapa azul situada en la parte frontal de la impresora.

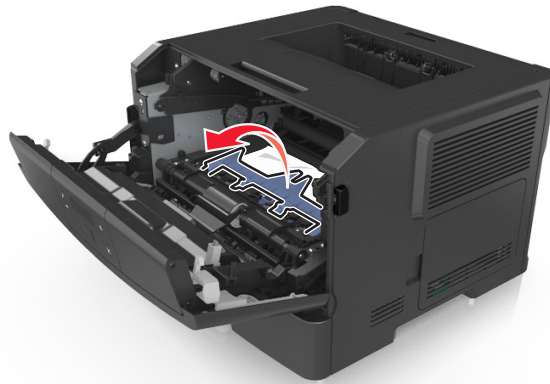

- 6 Sujete firmemente el papel atascado por los lados y tire de él con cuidado.

**Nota:** Asegúrese de retirar todos los fragmentos de papel.

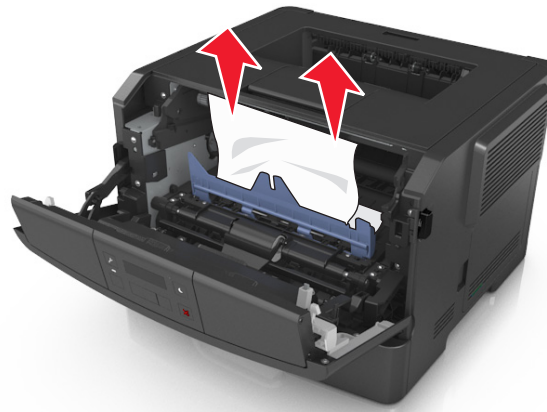

- 7 Para introducir la unidad de imagen, alinee las flechas de los carriles laterales de la unidad con las flechas de los carriles laterales dentro la impresora y, a continuación, introduzca la unidad de imagen en la impresora.

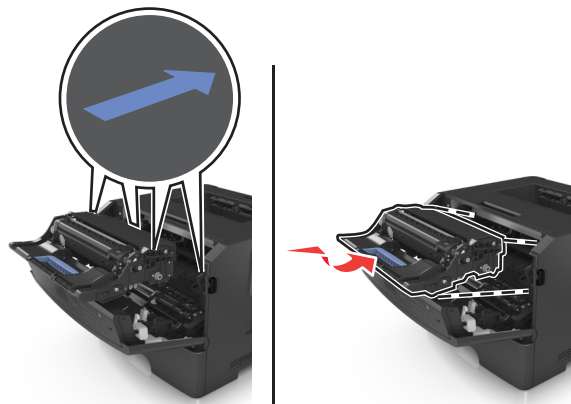

- 8 Para introducir el cartucho de tóner, alinee los carriles laterales del cartucho con las flechas de los carriles laterales dentro la impresora y, a continuación, introduzca el cartucho en la impresora.

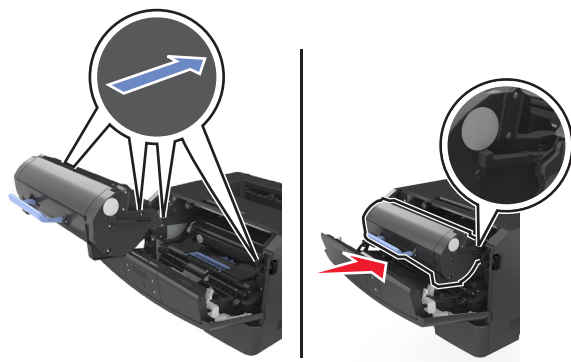

- 9 Cierre la puerta frontal.

- 10 En el panel de control de la impresora, pulse **OK** para borrar el mensaje y continuar con la impresión.

## Atasco en la puerta trasera [20y.xx]

- 1 Pulse el botón en el lateral derecho de la impresora y abra la puerta frontal.

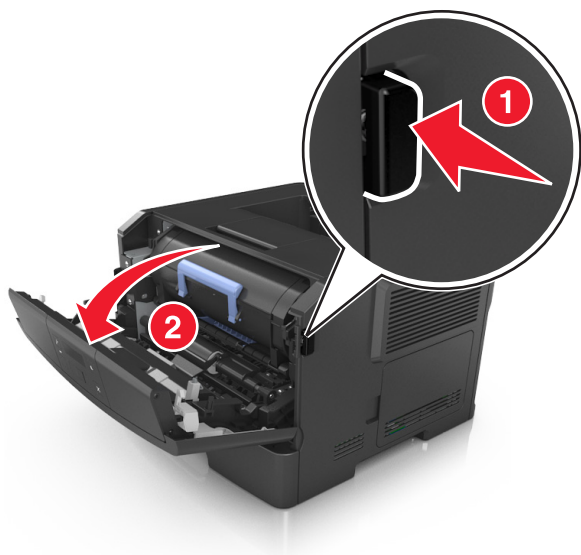

- 2 Baje suavemente la puerta posterior inferior.



**PRECAUCIÓN: SUPERFICIE CALIENTE:** El interior de la impresora podría estar caliente. Para reducir el riesgo de lesión por contacto con un componente caliente, deje que la superficie se enfríe antes de tocarla.

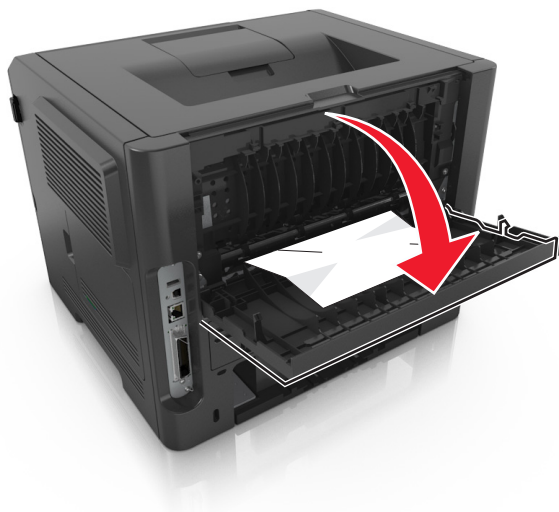

**3** Sujete firmemente el papel atascado por los lados y tire de él con cuidado.

**Nota:** Asegúrese de retirar todos los fragmentos de papel.

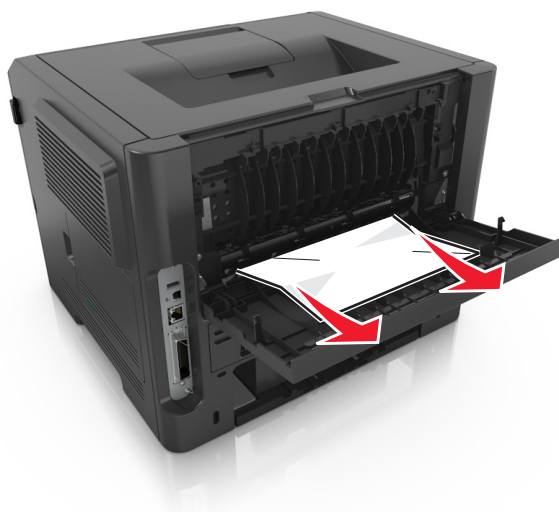

**4** Cierre las puertas trasera y frontal.

**5** En el panel de control de la impresora, pulse **OK** para borrar el mensaje y continuar con la impresión.

## Atasco en la bandeja estándar [20y.xx]

**1** Sujete firmemente el papel atascado por los lados y tire de él con cuidado.

**Nota:** Asegúrese de retirar todos los fragmentos de papel.





2 En el panel de control de la impresora, pulse **OK** para borrar el mensaje y continuar con la impresión.

## Atasco, extraiga la bandeja 1. Presione la solapa azul. [23y.xx]

1 Extraiga la bandeja completamente.



- 2 Localice la palanca azul y empújela hacia abajo para liberar el atasco.

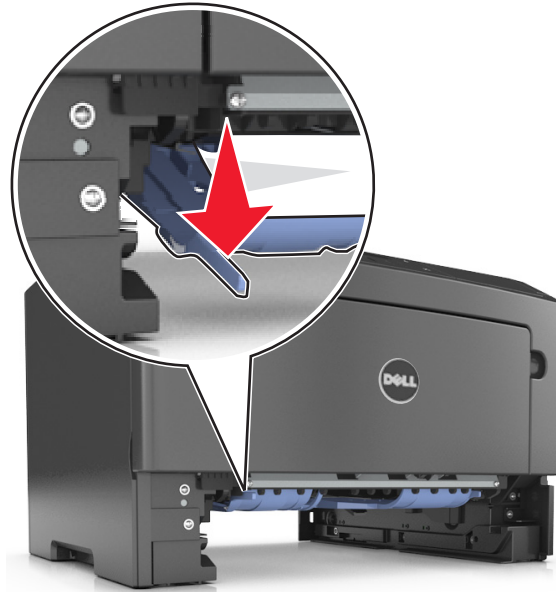

**Nota:** Si el papel atascado no es visible en el área dúplex, abra la puerta trasera y agite suavemente el papel atascado. Asegúrese de que se retiren todos los fragmentos de papel.

- 3 Sujete firmemente el papel atascado por los lados y tire de él con cuidado.

**Nota:** Asegúrese de retirar todos los fragmentos de papel.



- 4 Introduzca la bandeja.

- 5 En el panel de control de la impresora, pulse **OK** para borrar el mensaje y continuar con la impresión.

## Atasco en la bandeja [x] [24y.xx]

- 1 Extraiga la bandeja completamente.



- 2 Sujete firmemente el papel atascado por los lados y tire de él con cuidado.

**Nota:** Asegúrese de retirar todos los fragmentos de papel.



- 3 Introduzca la bandeja.

- 4 En el panel de control de la impresora, pulse **OK** para borrar el mensaje y continuar con la impresión.

## Atasco en el alimentador multiuso [250.xx]

- 1 En el alimentador multiuso, sujete firmemente el papel atascado por los lados y tire de él con cuidado.

**Nota:** Asegúrese de retirar todos los fragmentos de papel.



- 2 Flexione las hojas de papel para separarlas y, a continuación, airéelas. No doble ni arrugue el papel. Alise los bordes en una superficie nivelada.

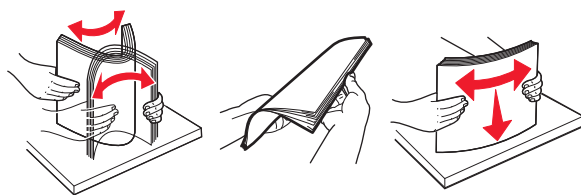

- 3 Vuelva a cargar el papel en el alimentador multiuso.



**Nota:** Asegúrese de que la guía del papel roce ligeramente el borde de la hoja.

- 4 En el panel de control de la impresora, pulse **OK** para borrar el mensaje y continuar con la impresión.

## Solución de problemas

### Descripción de los mensajes de la impresora

#### Bandeja llena. Retire el papel.

Extraiga la pila de papel de la bandeja estándar.

#### No se pueden clasificar documentos grandes [37]

Realice al menos una de las acciones siguientes:

- En el panel de control de la impresora, pulse  para imprimir la parte del trabajo ya almacenada y empezar a clasificar el resto del trabajo de impresión.
- Cancele el trabajo de impresión actual.

#### No se puede defragmentar la memoria flash [37]

Realice al menos una de las acciones siguientes:

- En el panel de control de la impresora, pulse  para detener la operación de desfragmentación y continuar con la impresión.
- Elimine fuentes, macros y otros datos en la memoria de la impresora. En el panel de control de la impresora, navegue hasta:

 >Valores >  >Valores de impresión >  >Menú Utilidades >  >Formatear Flash >  >Sí > 

- Instale más memoria de impresora.

#### [88.xy] Cartucho bajo

Puede que tenga que solicitar un cartucho de tóner. Si es necesario, pulse  en el panel de control de la impresora para borrar el mensaje y continuar con la impresión.

#### [88.xy] Cartucho casi agotado

Si es necesario, pulse  en el panel de control de la impresora para borrar el mensaje y continuar con la impresión.

#### Cartucho casi agotado, [x] páginas restantes aproximadas [88.xy]

Puede que tenga que sustituir un cartucho de tóner muy pronto. Para obtener más información consulte la sección “Sustitución de consumibles” en la *Guía del usuario*.

Si es necesario, pulse **OK** en el panel de control de la impresora para borrar el mensaje y continuar con la impresión.

## Cambiar [origen del papel] a [nombre de tipo personalizado]. Cargar [orientación].

Realice al menos una de las acciones siguientes:

- Cargue el tamaño y el tipo de papel correctos de la bandeja, y pulse **OK** en el panel de control de la impresora.  
**Nota:** Asegúrese de que se especifican los valores de tamaño y tipo de papel en el menú Papel del panel de control de la impresora.
- Cancele el trabajo de impresión.

## Cambiar [origen del papel] a [cadena personalizada]. Cargar [orientación].

Realice al menos una de las acciones siguientes:

- Cargue el tamaño y el tipo de papel correctos de la bandeja, y pulse **OK** en el panel de control de la impresora.  
**Nota:** Asegúrese de que se especifican los valores de tamaño y tipo de papel en el menú Papel del panel de control de la impresora.
- Cancele el trabajo de impresión.

## Cambiar [origen del papel] a [tamaño de papel]. Cargar [orientación].

Realice al menos una de las acciones siguientes:

- Cargue el tamaño y el tipo de papel correctos de la bandeja, y pulse **OK** en el panel de control de la impresora.  
**Nota:** Asegúrese de que se especifican los valores de tamaño y tipo de papel en el menú Papel del panel de control de la impresora.
- Cancele el trabajo de impresión.

## Cambiar [origen del papel] a [tipo de papel] [tamaño de papel]. Cargar [orientación].

Realice al menos una de las acciones siguientes:

- Cargue el tamaño y el tipo de papel correctos de la bandeja, y pulse **OK** en el panel de control de la impresora.  
**Nota:** Asegúrese de que se especifican los valores de tamaño y tipo de papel en el menú Papel del panel de control de la impresora.
- Cancele el trabajo de impresión.

## Cerrar puerta frontal

Cierre la puerta frontal de la impresora.

## Pos. errata pág. compleja [39]

Realice al menos una de las acciones siguientes:

- En el panel de control de la impresora, pulse  para borrar el mensaje y continuar con la impresión.
- Reduzca el número y el tamaño de las fuentes, el número y complejidad de imágenes y el número de páginas del trabajo de impresión.
- Cancele el trabajo de impresión.
- Instale más memoria de impresora.

## Memoria flash llena [52]

Realice al menos una de las acciones siguientes:

- En el panel de control de la impresora, pulse  para borrar el mensaje y continuar con la impresión.
- Elimine fuentes, macros y otros datos almacenados en la memoria flash. En el panel de control de la impresora, navegue hasta:

 >Valores >  >Valores de impresión >  >Menú Utilidades >  >Formatear Flash >  >Sí > 

- Use una tarjeta de memoria flash de más capacidad.

**Nota:** Se borran las macros y fuentes descargadas que no se hayan guardado en la memoria flash cuando se apaga o reinicia la impresora.

## Memoria flash no formateada [53]

Realice al menos una de las acciones siguientes:

- En el panel de control de la impresora, pulse  para detener la operación de desfragmentación y continuar con la impresión.
- Formatee el dispositivo de memoria flash.

**Nota:** Si el mensaje de error continúa, es posible que el dispositivo de memoria flash venga defectuosa y deba sustituirla.

## Memoria flash defectuosa [51]

Realice al menos una de las acciones siguientes:

- Sustituya la tarjeta de memoria flash defectuosa.
- En el panel de control de la impresora, pulse  para ignorar el mensaje y continuar con la impresión.
- Cancele el trabajo de impresión actual.

## [84.xy] Unidad de imagen casi agotada.

Puede que tenga que realizar el pedido de una unidad de imagen. Si es necesario, pulse  en el panel de control de la impresora para borrar el mensaje y continuar con la impresión.

## [84.xy] Unidad de imagen casi agotada

Si es necesario, pulse  en el panel de control de la impresora para borrar el mensaje y continuar con la impresión.

## Unidad de imagen casi agotada, [x] páginas restantes aproximadas [84.xy]

Puede que tenga que sustituir la unidad de imagen muy pronto. Para obtener más información consulte la sección “Sustitución de consumibles” en la *Guía del usuario*.

Si es necesario, pulse  en el panel de control de la impresora para borrar el mensaje y continuar con la impresión.

## Introducir bandeja [x]

Introduzca la bandeja indicada en la impresora.

## Cargar [origen del papel] con [nombre de tipo personalizado] [orientación del papel]

Realice al menos una de las acciones siguientes:

- Cargue la bandeja o el alimentador con papel adecuado del mismo tipo y tamaño.
- En el panel de control de la impresora, pulse  para borrar el mensaje y continuar con la impresión.  
**Nota:** Si la impresora encuentra una bandeja con tamaño y tipo de papel adecuados, cargará el papel de esa bandeja. En caso contrario, imprimirá desde el origen de papel predeterminado.
- Cancele el trabajo actual.

## Cargar [origen del papel] con [cadena personalizada] [orientación de papel]

Realice al menos una de las acciones siguientes:

- Cargue la bandeja o el alimentador con papel adecuado del mismo tipo y tamaño.
- En el panel de control de la impresora, pulse  para borrar el mensaje y continuar con la impresión.  
**Nota:** Si la impresora encuentra una bandeja con el papel del tamaño y tipo adecuados, utilizará esa bandeja. En caso contrario, imprimirá desde el origen de papel predeterminado.
- Cancele el trabajo actual.

## Cargar [origen del papel] con [tamaño del papel] [orientación del papel]

Realice al menos una de las acciones siguientes:

- Cargue la bandeja o el alimentador con papel adecuado del mismo tamaño.
- En el panel de control de la impresora, pulse  para borrar el mensaje y continuar con la impresión.  
**Nota:** Si la impresora encuentra una bandeja con papel del tamaño adecuado, cargará el papel de esa bandeja. En caso contrario, imprimirá desde el origen de papel predeterminado.
- Cancele el trabajo actual.



## Cargar [origen del papel] con [tipo de papel] [tamaño del papel] [orientación del papel]

Realice al menos una de las acciones siguientes:

- Cargue la bandeja o el alimentador con papel adecuado del mismo tipo y tamaño.
- En el panel de control de la impresora, pulse **OK** para borrar el mensaje y continuar con la impresión.

**Nota:** Si la impresora encuentra una bandeja con tamaño y tipo de papel adecuados, cargará el papel de esa bandeja. En caso contrario, imprimirá desde el origen de papel predeterminado.

- Cancele el trabajo actual.

## Cargar alimentador multiuso con [nombre de tipo personalizado] [orientación]

Realice al menos una de las acciones siguientes:

- Cargue el alimentador con el tipo y tamaño de papel correctos.
- En el panel de control de la impresora, pulse **OK** para borrar el mensaje y continuar con la impresión.

**Nota:** Si no se ha cargado papel en el alimentador, la impresora ignora la solicitud e imprime desde una bandeja seleccionada de forma automática.

- Cancele el trabajo actual.

## Cargar alimentador multiuso con [cadena personalizada] [orientación]

Realice al menos una de las acciones siguientes:

- Cargue el alimentador con el tipo y tamaño de papel correctos.
- En el panel de control de la impresora, pulse **OK** para borrar el mensaje y continuar con la impresión.

**Nota:** Si no se ha cargado papel en el alimentador, la impresora ignora la solicitud e imprime desde una bandeja seleccionada de forma automática.

- Cancele el trabajo actual.

## Cargar alimentador multiuso con [tamaño de papel] [orientación]

Realice al menos una de las acciones siguientes:

- Cargue el alimentador con el tamaño de papel correcto.
- En el panel de control de la impresora, pulse **OK** para borrar el mensaje y continuar con la impresión.

**Nota:** Si no se ha cargado papel en el alimentador, la impresora ignora la solicitud e imprime desde una bandeja seleccionada de forma automática.

- Cancele el trabajo actual.

## Cargar alimentador multiuso con [tipo de papel] [tamaño de papel] [orientación]

Realice al menos una de las acciones siguientes:

- Cargue el alimentador con el tipo y tamaño de papel correctos.
- En el panel de control de la impresora, pulse  para borrar el mensaje y continuar con la impresión.  
**Nota:** Si no se ha cargado papel en el alimentador, la impresora ignora la solicitud e imprime desde una bandeja seleccionada de forma automática.
- Cancele el trabajo actual.

## [38] Memoria llena

Realice al menos una de las acciones siguientes:

- En el panel de control de la impresora, pulse  para borrar el mensaje.
- Disminuya el valor de la resolución.
- Instale más memoria de impresora.

## Memoria insuficiente, recurso no guardado [35]

Realice al menos una de las acciones siguientes:

- En el panel de control de la impresora, pulse  para desactivar Guardar recursos, borrar el mensaje y continuar con la impresión.
- Instale más memoria de impresora.

## Error de red, puerto [x] [54]

Realice alguna de estas acciones:

- En el panel de control de la impresora, pulse  para borrar el mensaje y continuar con la impresión.
- Desenchufe el enrutador, espere 30 segundos y, a continuación, vuelva a enchufarlo.
- Apague la impresora, espere 10 segundos aproximadamente y, a continuación, enciéndala de nuevo.
- Actualice el firmware de la red en la impresora o el servidor de impresión. Para obtener más información, póngase en contacto con la asistencia técnica.

## Error de red, puerto estándar [54]

Realice alguna de estas acciones:

- En el panel de control de la impresora, pulse  para borrar el mensaje y continuar con la impresión.
- Desenchufe el enrutador, espere 30 segundos y, a continuación, vuelva a enchufarlo.
- Apague la impresora, espere 10 segundos aproximadamente y, a continuación, enciéndala de nuevo.
- Actualice el firmware de la red en la impresora o el servidor de impresión. Para obtener más información, póngase en contacto con la asistencia técnica.

## [Tipo de consumible] de una marca distinta a Dell, consulte la Guía del usuario [33.xy]



**Nota:** El tipo de consumible puede ser un cartucho de tóner o una unidad de imagen.

La impresora ha detectado un consumible o pieza instalada en la impresora que no es de Dell.

La impresora Dell ha sido diseñada para un óptimo rendimiento con consumibles y piezas originales de Dell. El uso de consumibles o piezas de terceros puede afectar al rendimiento, la fiabilidad o el ciclo de vida de la impresora y de sus componentes de imagen.

Todos los indicadores de duración han sido diseñados para funcionar con consumibles y piezas de Dell, y podrían ocasionar resultados impredecibles si se utilizan consumibles o piezas de terceros. Si se agota el uso de los componentes de imagen, pueden producirse daños en la impresora Dell o en sus componentes asociados.

**Advertencia—Posibles daños:** El uso de consumibles o piezas de terceros puede afectar a la cobertura de la garantía. Es posible que la garantía no cubra el daño ocasionado por el uso de consumibles o piezas de terceros.

Para asumir cualquiera de estos riesgos y continuar con el uso de consumibles y piezas no originales en la impresora, pulse  y  en el panel de control de la impresora simultáneamente durante 15 segundos para borrar el mensaje y continuar con la impresión.

Si no desea asumir estos riesgos, extraiga el consumible o la pieza de terceros de la impresora, e instale un consumible o pieza original de Dell.

**Nota:** Para ver la lista de consumibles compatibles, consulte la sección “Solicitud de consumibles” de la *Guía del usuario* o visite [www.dell.com/printers](http://www.dell.com/printers).

## Papel demasiado corto [34]

Realice al menos una de las acciones siguientes:

- Cargue el tamaño de papel correcto en la bandeja.
- En el panel de control de la impresora, pulse  para borrar el mensaje y continuar con la impresión en una bandeja diferente.
- Compruebe las guías de longitud y anchura de la bandeja y asegúrese de que el papel está correctamente cargado en ella.
- Asegúrese de que estén especificados el tamaño y el tipo de papel correctos en el cuadros de diálogo Propiedades de impresión o Imprimir.
- Asegúrese de que se especifican los valores de tamaño y tipo de papel en el menú Papel del panel de control de la impresora.
- Asegúrese de que el tamaño de papel está configurado correctamente. Por ejemplo, si el tamaño del alimentador multiuso se ha definido como Universal, asegúrese de que el papel es lo suficientemente grande para los datos que se están imprimiendo.
- Cancele el trabajo de impresión.

## Puerto paralelo desactivado [56]

Realice al menos una de las acciones siguientes:

- En el panel de control de la impresora, pulse  para borrar el mensaje y continuar con la impresión.

**Nota:** La impresora descarta cualquier dato recibido a través del puerto paralelo.

- En el panel de control de la impresora, defina la memoria intermedia paralela como Auto.

## Reiniciar impresora. Comprobar el último trabajo.

Pulse  en el panel de control de la impresora para borrar el mensaje y continuar con la impresión.

Para obtener más información, visite [www.dell.com/support/printers](http://www.dell.com/support/printers) o póngase en contacto con el servicio de asistencia técnica.

## Puerto USB trasero desactivado [56]

Realice al menos una de las acciones siguientes:

- En el panel de control de la impresora, pulse  para borrar el mensaje y continuar con la impresión.

**Nota:** La impresora descarta cualquier dato recibido a través del puerto USB.

- En el panel de control de la impresora, defina la memoria intermedia USB como Auto.

## [88.xy] Sustituir cartucho, 0 páginas restantes aproximadas

Sustituya el cartucho de tóner para borrar el mensaje y continuar imprimiendo. Para obtener más información, consulte la hoja de instrucciones que se facilita con el suministro o consulte la sección “Sustitución de consumibles” en la *Guía del usuario*.

**Nota:** Si no tiene un cartucho de repuesto, visite nuestro sitio Web o póngase en contacto con el establecimiento en el que adquirió la impresora.

## [42.xy] Sustituir el cartucho, la región de la impresora no coincide

Instale un cartucho de tóner apropiado.

## [84.xy] Sustituir unidad de imagen, 0 páginas restantes aproximadas

Sustituya la unidad de imagen para borrar el mensaje y continuar la impresión. Para obtener más información, consulte la hoja de instrucciones que se facilita con el suministro o consulte la sección “Sustitución de consumibles” en la *Guía del usuario*.

**Nota:** Si no tiene una unidad de imagen de repuesto, visite nuestro sitio Web o póngase en contacto con el establecimiento en el que adquirió la impresora.

## [31.xy] Reinstalar cartucho que falta o no responde

Realice al menos una de las acciones siguientes:

- Compruebe si falta el cartucho de tóner. Si falta, instálelo.

Para obtener más información sobre la instalación del cartucho, consulte la sección “Sustitución de consumibles” en la *Guía del usuario*.

- Si está instalado, extraiga el cartucho de tóner que no responde y vuelva a instalarlo.

**Nota:** Si aparece el mensaje después de reinstalar el suministro, el cartucho es defectuoso. Sustituya el cartucho de tóner.

## [31.xy] Reinstalar unidad de imagen que falta o no responde

Realice al menos una de las acciones siguientes:

- Compruebe si falta la unidad de imagen. Si falta, instálela.

Para obtener información sobre la instalación de la unidad de imagen, consulte la sección “Sustitución de consumibles” en la *Guía del usuario*.

- Si está instalada, extraiga la unidad de imagen que no responde y vuelva a instalarla.

**Nota:** Si aparece el mensaje después de reinstalar el suministro, la unidad de imagen es defectuosa. Sustituya la unidad de imagen.

## [32.xy] Sustituir fusor no admitido

Extraiga el cartucho de tóner e instale uno admitido para borrar el mensaje y continuar con la impresión. Para obtener más información, consulte la hoja de instrucciones que se facilita con el suministro o consulte la sección “Sustitución de consumibles” en la *Guía del usuario*.

**Nota:** Si no tiene un cartucho de recambio, consulte la sección “Solicitud de suministros” de la *Guía del usuario* o visite nuestro sitio web.

## [32.xy] Sustituir unidad de imagen no admitida

Extraiga la unidad de imagen e instale una admitida para borrar el mensaje y continuar con la impresión. Para obtener más información, consulte la hoja de instrucciones que se facilita con el suministro o consulte la sección “Sustitución de consumibles” en la *Guía del usuario*.

**Nota:** Si no tiene una unidad de imagen de recambio, consulte la sección “Solicitud de suministros” de la *Guía del usuario* o visite nuestro sitio web.

## Superado el límite de bandejas. Retire algunas. [58]

- 1 Apague la impresora.
- 2 Desconecte el cable de alimentación de la toma eléctrica.
- 3 Retire las bandejas sobrantes.
- 4 Conecte el cable de alimentación a la toma de corriente.
- 5 Encienda la impresora de nuevo.

## Solución de problemas de la impresora

- “Problemas básicos de la impresora” en la página 118
- “Problemas de opciones” en la página 120
- “Problemas de alimentación del papel” en la página 122

### Problemas básicos de la impresora

#### La impresora no responde

Acción	Sí	No
<p><b>Paso 1</b> Asegúrese de que la impresora está encendida.</p> <p>¿La impresora está encendida?</p>	Vaya al paso 2.	Encienda la impresora.
<p><b>Paso 2</b> Compruebe si la impresora está en modo de suspensión o en modo de hibernación.</p> <p>¿Está la impresora en modo de suspensión o hibernación?</p>	Pulse el botón de suspensión para reactivar la impresora cuando esté en modo de suspensión o hibernación.	Vaya al paso 3.
<p><b>Paso 3</b> Compruebe si un extremo del cable de alimentación está enchufado a la impresora y el otro a una toma de alimentación eléctrica debidamente conectada a tierra.</p> <p>¿El cable de alimentación está enchufado a la impresora y a una toma de alimentación eléctrica debidamente conectada a tierra?</p>	Vaya al paso 4.	Enchufe un extremo del cable de alimentación a la impresora y el otro a una toma de alimentación eléctrica debidamente conectada a tierra.
<p><b>Paso 4</b> Compruebe el resto de equipos eléctricos enchufados a la toma de corriente.</p> <p>¿El resto de equipos eléctricos funciona?</p>	Desenchufe el resto de equipos eléctricos y encienda la impresora. Si la impresora no funciona, vuelva a conectar el resto de equipos eléctricos.	Vaya al paso 5.
<p><b>Paso 5</b> Compruebe si los cables que conectan la impresora con el equipo están insertados en los puertos correctos.</p> <p>¿Están los cables insertados en los puertos correctos?</p>	Vaya al paso 6.	<p>Asegúrese de que los siguientes elementos coinciden:</p> <ul style="list-style-type: none"> <li>• El símbolo USB del cable con el mismo símbolo de la impresora</li> <li>• El cable Ethernet adecuado con el puerto Ethernet.</li> </ul>

Acción	Sí	No
<p><b>Paso 6</b> Asegúrese de que la toma de corriente no se desconecta mediante ningún tipo de interruptor.</p> <p>¿La toma de corriente se desconecta mediante algún tipo de interruptor?</p>	Encienda o restablezca el interruptor.	Vaya al paso 7.
<p><b>Paso 7</b> Compruebe si la impresora está enchufada a algún protector de sobretensión, fuentes de alimentación permanentes o cables alargadores.</p> <p>¿Está la impresora enchufada a algún protector de sobretensión, fuentes de alimentación permanentes o cables alargadores?</p>	Conecte el cable de alimentación de la impresora directamente a una toma de alimentación eléctrica debidamente conectada a tierra.	Vaya al paso 8.
<p><b>Paso 8</b> Compruebe si un extremo del cable de la impresora está enchufado a un puerto de la impresora y el otro, al equipo, al servidor de impresión, a una opción o a otro dispositivo de red.</p> <p>¿El cable de la impresora está correctamente conectado a la misma y al equipo, servidor de impresión, opción u otro dispositivo de red?</p>	Vaya al paso 9.	Conecte el cable de la impresora correctamente a la misma y al equipo, servidor de impresión, opción u otro dispositivo de red.
<p><b>Paso 9</b> Asegúrese de instalar todas las opciones de hardware correctamente y de extraer el material de embalaje.</p> <p>¿Están todas las opciones de hardware instaladas correctamente y el material de embalaje extraído?</p>	Vaya al paso 10.	Apague la impresora, extraiga todo el material de embalaje y, a continuación, vuelva a instalar las opciones de hardware y encienda la impresora.
<p><b>Paso 10</b> Compruebe si ha seleccionado los valores de puerto correctos en el controlador de la impresora.</p> <p>¿Los valores de puerto son correctos?</p>	Vaya al paso 11.	Utilice los valores del controlador de la impresora correctos.
<p><b>Paso 11</b> Compruebe el controlador de impresora instalado.</p> <p>¿Está instalado el controlador de impresora correcto?</p>	Vaya al paso 12.	Instale el controlador de impresora correcto.
<p><b>Paso 12</b> Apague la impresora, espere 10 segundos aproximadamente y, a continuación, vuelva a encenderla.</p> <p>¿Funciona la impresora?</p>	El problema se ha solucionado.	Póngase en contacto con <a href="#">técnica, asistencia</a> .

## La pantalla de la impresora está en blanco

Acción	Sí	No
<p><b>Paso 1</b> Pulse el botón de suspensión en el panel de control de la impresora.</p> <p>¿Aparece el mensaje <b>Lista</b> en el panel de control de la impresora?</p>	El problema se ha solucionado.	Vaya al paso 2.
<p><b>Paso 2</b> Apague la impresora, espere 10 segundos aproximadamente y, a continuación, vuelva a encenderla.</p> <p>¿Aparecen los mensajes <b>Espere</b> y <b>Lista</b> en la pantalla de la impresora?</p>	El problema se ha solucionado.	Apague la impresora y, a continuación, póngase en contacto con <a href="#">asistencia técnica</a> .

## Problemas de opciones

### No se puede detectar la opción interna

Acción	Sí	No
<p><b>Paso 1</b> Apague la impresora, espere unos 10 segundos aproximadamente y, a continuación, encienda la impresora.</p> <p>¿Funciona correctamente la opción interna?</p>	El problema se ha solucionado.	Vaya al paso 2.
<p><b>Paso 2</b> Compruebe si la opción interna está correctamente instalada en la placa de la controladora.</p> <ul style="list-style-type: none"> <li><b>a</b> Apague a impresora con el interruptor y desenchufe el cable de alimentación de la toma de corriente.</li> <li><b>b</b> Asegúrese de que la opción interna está instalada en el conector adecuado de la placa de la controladora.</li> <li><b>c</b> Conecte el cable de alimentación a la impresora y, a continuación, a un enchufe con toma de tierra. Encienda la impresora.</li> </ul> <p>¿Está bien conectada la opción interna en la placa de la controladora?</p>	Vaya al paso 3.	Conecte la opción interna a la placa de la controladora.
<p><b>Paso 3</b> Imprima una página de valores de menú y compruebe si la opción interna aparece en la lista de Funciones instaladas.</p> <p>¿Aparece la opción interna en la página de valores del menú?</p>	Vaya al paso 4.	Vuelva a instalar la opción interna.
<p><b>Paso 4</b></p> <ul style="list-style-type: none"> <li><b>a</b> Compruebe si la opción interna está seleccionada. Es posible que sea necesario añadir manualmente la opción interna en el controlador de la impresora para que esté disponible para los trabajos de impresión. Para obtener más información, consulte <a href="#">“Adición de opciones disponibles en el controlador de impresión” en la página 20</a>.</li> <li><b>b</b> Vuelva a enviar el trabajo de impresión.</li> </ul> <p>¿Funciona correctamente la opción interna?</p>	El problema se ha solucionado.	Póngase en contacto con <a href="#">técnica, asistencia</a> .



## Problemas de bandeja

Acción	Sí	No
<p><b>Paso 1</b></p> <p><b>a</b> Abra la bandeja y pruebe una o varias de las siguientes acciones:</p> <ul style="list-style-type: none"> <li>• Compruebe que el papel está bien introducido y que no hay atascos.</li> <li>• Compruebe que los indicadores de tamaño del papel de las guías están alineadas con los indicadores del tamaño de papel de la bandeja.</li> <li>• Si está imprimiendo en papel de tamaño personalizado, asegúrese de que las guías de papel se apoyan en los bordes del papel.</li> <li>• Asegúrese de que el papel no exceda el indicador de capacidad máxima de papel.</li> <li>• Asegúrese de que el papel esté bien colocado en la bandeja.</li> </ul> <p><b>b</b> Compruebe si la bandeja se cierra correctamente.</p> <p>¿La bandeja funciona?</p>	El problema se ha solucionado.	Vaya al paso 2.
<p><b>Paso 2</b></p> <p><b>a</b> Apague la impresora, espere 10 segundos aproximadamente y, a continuación, enciéndala de nuevo.</p> <p><b>b</b> Vuelva a enviar el trabajo de impresión.</p> <p>¿La bandeja funciona?</p>	El problema se ha solucionado.	Vaya al paso 3.
<p><b>Paso 3</b></p> <p>Compruebe si se ha instalado la bandeja y la impresora la ha reconocido. Imprima una página de valores de menú y, a continuación, compruebe si la bandeja aparece en la lista Opciones instaladas.</p> <p>¿Aparece la bandeja en la página de valores de menú?</p>	Vaya al paso 4.	Vuelva a instalar la bandeja. Para obtener más información, consulte la documentación de instalación incluida con la bandeja.
<p><b>Paso 4</b></p> <p>Compruebe si la bandeja está disponible en el controlador de la impresora.</p> <p><b>Nota:</b> Si es necesario, añada manualmente la bandeja en el controlador de la impresora para que esté disponible para los trabajos de impresión. Para obtener más información, consulte <a href="#">“Adición de opciones disponibles en el controlador de impresión” en la página 20.</a></p> <p>¿La bandeja está disponible en el controlador de la impresora?</p>	Vaya al paso 5.	Añada manualmente la bandeja en el controlador de la impresora.
<p><b>Paso 5</b></p> <p>Compruebe si se ha seleccionado la opción.</p> <p><b>a</b> En la aplicación que esté utilizando, seleccione la opción. Los usuarios de Mac OS X versión 9 deben asegurarse de que la impresora está configurada en el Selector.</p> <p><b>b</b> Vuelva a enviar el trabajo de impresión.</p> <p>¿La bandeja funciona?</p>	El problema se ha solucionado.	Póngase en contacto con <a href="#">técnica, asistencia</a> .

## Problemas de alimentación del papel







### El papel se atasca frecuentemente

Acción	Sí	No
<p><b>Paso 1</b></p> <p><b>a</b> Extraiga la bandeja y, a continuación, pruebe una o varias de las siguientes acciones:</p> <ul style="list-style-type: none"> <li>• Asegúrese de que el papel esté bien colocado en la bandeja.</li> <li>• Compruebe que los indicadores de tamaño del papel de las guías están alineadas con los indicadores del tamaño de papel de la bandeja.</li> <li>• Compruebe que las guías de papel están alineadas con los bordes del papel.</li> <li>• Asegúrese de que el papel no exceda el indicador de capacidad máxima de papel.</li> <li>• Compruebe que está imprimiendo en un tipo y tamaño de papel recomendado.</li> </ul> <p><b>b</b> Inserte la bandeja correctamente.</p> <p>Si la recuperación de atasco está activada, entonces los trabajos de impresión se volverán a imprimir de forma automática.</p> <p>¿Se siguen produciendo atascos de papel con frecuencia?</p>	Vaya al paso 2.	El problema se ha solucionado.
<p><b>Paso 2</b></p> <p><b>a</b> Cargue papel de un paquete nuevo.</p> <p><b>Nota:</b> El papel está mojado debido al alto nivel de humedad. Guarde el papel en su embalaje original hasta que lo vaya a utilizar.</p> <p><b>b</b> Vuelva a enviar el trabajo de impresión.</p> <p>¿Se siguen produciendo atascos de papel con frecuencia?</p>	Vaya al paso 3.	El problema se ha solucionado.
<p><b>Paso 3</b></p> <p><b>a</b> Revise las sugerencias para evitar atascos de papel. para obtener más información, consulte <a href="#">“Cómo evitar atascos” en la página 98</a>.</p> <p><b>b</b> Siga las recomendaciones y, a continuación, reenvíe el trabajo de impresión.</p> <p>¿Se siguen produciendo atascos de papel con frecuencia?</p>	Póngase en contacto con <a href="#">técnica, asistencia</a> .	El problema se ha solucionado.

### El mensaje Atasco de papel permanece después de haber eliminado el atasco

Acción	Sí	No
<p>Abra la puerta delantera y quite todas las bandejas.</p> <p><b>a</b> Quite todas las páginas atascadas.</p> <p><b>Nota:</b> retire todos los fragmentos de papel.</p> <p><b>b</b> Pulse  para borrar el mensaje y continuar con la impresión.</p> <p>¿Sigue apareciendo el mensaje de atasco de papel?</p>	Póngase en contacto con <a href="#">asistencia técnica</a> .	El problema se ha solucionado.

## Las páginas atascadas no se vuelven a imprimir

Acción	Sí	No
<p><b>a</b> Active la recuperación de atascos.</p> <p><b>1</b> En el panel de control de la impresora, navegue hasta:</p> <p> &gt;Valores &gt;  &gt;Valores generales &gt;  &gt;Recuperación de impresión &gt;  &gt;Recuperación de atasco &gt; </p> <p><b>2</b> Pulse los botones de flecha hasta que aparezca <b>Activado</b> o <b>Automático</b> y, a continuación, pulse .</p> <p><b>b</b> Reenvíe las páginas que no se imprimieron.</p> <p>¿Se reimprimieron las páginas atascadas?</p>	El problema se ha solucionado.	Póngase en contacto con <a href="#">asistencia técnica</a> .

## Solución de problemas de impresión

### Problemas de impresión

#### No se imprimen los trabajos de impresión

Acción	Sí	No
<p><b>Paso 1</b></p> <p><b>a</b> En el documento que está intentando imprimir, abra el cuadro de diálogo Imprimir y compruebe si ha seleccionado la impresora correcta.</p> <p><b>Nota:</b> Si la impresora no es la predeterminada, debe seleccionar la impresora para cada documento que desee imprimir.</p> <p><b>b</b> Vuelva a enviar el trabajo de impresión.</p> <p>¿Se imprimen los trabajos?</p>	El problema se ha solucionado.	Vaya al paso 2.
<p><b>Paso 2</b></p> <p><b>a</b> Compruebe si la impresora está enchufada y encendida, y si aparece el mensaje <b>Lista</b> en la pantalla de la impresora.</p> <p><b>b</b> Vuelva a enviar el trabajo de impresión.</p> <p>¿Los trabajos se imprimen?</p>	El problema se ha solucionado.	Vaya al paso 3.
<p><b>Paso 3</b></p> <p>Si aparece un mensaje de error en la pantalla de la impresora, borre el mensaje.</p> <p><b>Nota:</b> La impresora continuará imprimiendo después de borrar el mensaje.</p> <p>¿Se imprimen los trabajos?</p>	El problema se ha solucionado.	Vaya al paso 4.

Acción	Sí	No
<p><b>Paso 4</b></p> <p><b>a</b> Compruebe si los puertos (USB, serie o Ethernet) funcionan y si los cables están bien conectados al equipo y a la impresora.</p> <p><b>Nota:</b> Para obtener más información, consulte la documentación de instalación incluida con la impresora.</p> <p><b>b</b> Vuelva a enviar el trabajo de impresión.</p> <p>¿Se imprimen los trabajos?</p>	El problema se ha solucionado.	Vaya al paso 5.
<p><b>Paso 5</b></p> <p><b>a</b> Apague la impresora, espere 10 segundos aproximadamente y, a continuación, enciéndala de nuevo.</p> <p><b>b</b> Vuelva a enviar el trabajo de impresión.</p> <p>¿Los trabajos se imprimen?</p>	El problema se ha solucionado.	Vaya al paso 6.
<p><b>Paso 6</b></p> <p><b>a</b> Desinstale el software de la impresora y vuelva a instalarlo. Para obtener más información, consulte <a href="#">“Instalación de la impresora” en la página 19.</a></p> <p><b>Nota:</b> Para obtener más información, visite <a href="http://www.dell.com/support/printers">www.dell.com/support/printers</a>.</p> <p><b>b</b> Vuelva a enviar el trabajo de impresión.</p> <p>¿Los trabajos se imprimen?</p>	El problema se ha solucionado.	Contacto <a href="#">técnica, asistencia</a> .











## La impresión se ralentiza

### Notas:

- Cuando imprima utilizando un papel estrecho, la impresora imprime a una velocidad menor para evitar daños en el fusor.
- La velocidad de la impresora se puede ver reducida si imprime durante largos períodos de tiempo o si se imprime a temperaturas elevadas.
- La velocidad de la impresora también se puede ver reducida si se define la resolución de salida en 1200 ppp.

Acción	Sí	No
<p>Coloque papel de tamaño carta o A4 en la bandeja y reenvíe el trabajo de impresión.</p> <p>¿Aumenta la velocidad de impresión?</p>	El problema se ha solucionado.	Póngase en contacto con <a href="#">técnica, asistencia</a> .

## El trabajo de impresión tarda más de lo esperado

Acción	Sí	No
<p><b>Paso 1</b> Reducir el número y el tamaño de las fuentes, el número y la complejidad de las imágenes, y el número de páginas en el trabajo de impresión.</p> <p>¿Sigue tardando mucho tiempo el trabajo de impresión?</p>	Vaya al paso 2.	El problema se ha solucionado.
<p><b>Paso 2</b> Desactive la función Protección de página. En el panel de control de la impresora, navegue hasta:</p> <p> &gt;Valores &gt;  &gt;Valores generales &gt;  &gt;Recuperación de impresión &gt;  &gt;Protección de página &gt;  &gt;Desactivada &gt; </p> <p>¿Sigue tardando mucho tiempo el trabajo de impresión?</p>	Vaya al paso 3.	El problema se ha solucionado.
<p><b>Paso 3</b> Cambie los valores medioambientales. En el panel de control de la impresora, navegue hasta:</p> <p> &gt;Valores &gt;  &gt;Valores generales &gt;  &gt;Modo ecológico &gt; seleccione un valor &gt; </p> <p><b>Nota:</b> Cuando use el valor Modo eco, puede notar una bajada en el rendimiento.</p> <p>¿Sigue tardando mucho tiempo el trabajo de impresión?</p>	<p>Instale más memoria de impresora.</p> <p>Para obtener más información, póngase en contacto con <a href="#">técnica, asistencia</a>.</p>	El problema se ha solucionado.

## El trabajo se imprime desde la bandeja incorrecta o en el papel incorrecto

Acción	Sí	No
<p><b>Paso 1</b></p> <p><b>a</b> Compruebe que está imprimiendo en un papel admitido por la bandeja. <b>b</b> Vuelva a enviar el trabajo de impresión.</p> <p>¿El trabajo se ha impreso desde la bandeja correcta o en el papel correcto?</p>	El problema se ha solucionado.	Vaya al paso 2.
<p><b>Paso 2</b></p> <p><b>a</b> En el menú Papel del panel de control de la impresora, defina el tamaño y el tipo del papel para que coincidan con el papel cargado en la bandeja. <b>b</b> Vuelva a enviar el trabajo de impresión.</p> <p>¿El trabajo se ha impreso desde la bandeja correcta o en el papel correcto?</p>	El problema se ha solucionado.	Vaya al paso 3.

Acción	Sí	No
<p><b>Paso 3</b></p> <p><b>a</b> Según el sistema operativo, abra Preferencias de impresión o el cuadro de diálogo Imprimir y, a continuación, especifique el tipo de papel.</p> <p><b>b</b> Vuelva a enviar el trabajo de impresión.</p> <p>¿El trabajo se ha impreso desde la bandeja correcta o en el papel correcto?</p>	El problema se ha solucionado.	Vaya al paso 4.
<p><b>Paso 4</b></p> <p><b>a</b> Compruebe si las bandejas no se enlazan.</p> <p><b>b</b> Vuelva a enviar el trabajo de impresión.</p> <p>¿El trabajo se ha impreso desde la bandeja correcta o en el papel correcto?</p>	El problema se ha solucionado.	Póngase en contacto con <a href="#">técnica, asistencia</a> .

### Se imprimen caracteres incorrectos

Acción	Sí	No
<p><b>Paso 1</b></p> <p>Asegúrese de que la impresora no está en modo Rastreo hexadecimal.</p> <p><b>Nota:</b> Si aparece <b>Hex . preparado</b> en la pantalla de la impresora, apague la impresora y, a continuación, vuelva a encenderla para desactivar el modo Rastreo hexadecimal.</p> <p>¿Está la impresora en modo Rastreo hexadecimal?</p>	Desactive el modo Rastreo hexadecimal.	Vaya al paso 2.
<p><b>Paso 2</b></p> <p><b>a</b> En el panel de control de la impresora, seleccione <b>Red estándar</b> o <b>Red [x]</b> y, a continuación, establezca SmartSwitch como Activado.</p> <p><b>b</b> Vuelva a enviar el trabajo de impresión.</p> <p>¿Se imprimen los caracteres incorrectos?</p>	Póngase en contacto con <a href="#">técnica, asistencia</a> .	El problema se ha solucionado.

### No funciona el enlace de bandejas

**Nota:** Las bandejas y el alimentador multiuso no detectan automáticamente el tamaño del papel. Debe configurar el tamaño del papel desde el menú Tamaño/Tipo de papel.

Acción	Sí	No
<p><b>a</b> En el panel de control de la impresora, defina el tipo y el tamaño del papel desde el menú Papel para que coincidan con el papel cargado en las bandejas que se van a enlazar.</p> <p><b>Nota:</b> El tamaño y el tipo de papel deben coincidir para las bandejas que se van a enlazar.</p> <p><b>b</b> Vuelva a enviar el trabajo de impresión.</p> <p>¿Se enlazan correctamente las bandejas?</p>	El problema se ha solucionado.	Póngase en contacto con <a href="#">técnica, asistencia</a> .

## Los trabajos grandes no se clasifican

Acción	Sí	No
<p><b>Paso 1</b></p> <p><b>a</b> En el menú Acabado del panel de control de la impresora, defina Clasificar como (1,2,3) (1,2,3).</p> <p><b>b</b> Vuelva a enviar el trabajo de impresión.</p> <p>¿El trabajo se ha impreso y clasificado correctamente?</p>	El problema se ha solucionado.	Vaya al paso 2.
<p><b>Paso 2</b></p> <p><b>a</b> En el software de la impresora, defina Clasificar como (1,2,3) (1,2,3).</p> <p><b>Nota:</b> Si define Clasificar como (1,1,1) (2,2,2) en el software, se anulará el valor del menú Acabado.</p> <p><b>b</b> Vuelva a enviar el trabajo de impresión.</p> <p>¿El trabajo se ha impreso y clasificado correctamente?</p>	El problema se ha solucionado.	Vaya al paso 3.
<p><b>Paso 3</b></p> <p>Reduzca la complejidad del trabajo de impresión al eliminar el número y el tamaño de las fuentes, el número y complejidad de imágenes y el número de páginas del trabajo.</p> <p>¿El trabajo se ha impreso y clasificado correctamente?</p>	El problema se ha solucionado.	Póngase en contacto con <a href="#">técnica, asistencia</a> .





## Se producen saltos de página inesperados

Acción	Sí	No
<p><b>Paso 1</b></p> <p>Ajuste los valores de tiempo de espera de impresión.</p> <p><b>a</b> En el panel de control de la impresora, navegue hasta: <b>Valores &gt;Valores generales &gt;Tiempos de espera &gt;Tiempo de espera de impresión</b></p> <p><b>b</b> Seleccione un valor más alto y, a continuación, según el modelo de su impresora, seleccione  o <b>Enviar</b>.</p> <p><b>c</b> Vuelva a enviar el trabajo de impresión.</p> <p>¿El archivo se ha impreso correctamente?</p>	El problema se ha solucionado.	Vaya al paso 2.
<p><b>Paso 2</b></p> <p><b>a</b> Compruebe si el archivo original tiene saltos de página manuales.</p> <p><b>b</b> Vuelva a enviar el trabajo de impresión.</p> <p>¿El archivo se ha impreso correctamente?</p>	El problema se ha solucionado.	Póngase en contacto con <a href="#">técnica, asistencia</a> .

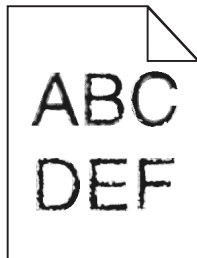
## Problemas de calidad de impresión

### Los caracteres tienen bordes dentados o desiguales



Acción	Sí	No
<p><b>Paso 1</b></p> <p><b>a</b> Imprima una lista de muestra de fuentes para comprobar que la impresora admita las fuentes que está utilizando.</p> <p><b>1</b> En el panel de control de la impresora, navegue hasta:</p> <p> &gt;Informes &gt;  &gt;Imprimir fuentes &gt; </p> <p><b>2</b> Pulse los botones de flecha hasta que aparezca <b>Fuentes PLC</b> o <b>Fuentes PostScript</b> y, a continuación pulse .</p> <p><b>b</b> Use una fuente compatible con la impresora o instale la fuente que desee usar. Si desea obtener más información, póngase en contacto con el personal de asistencia técnica.</p> <p><b>c</b> Vuelva a enviar el trabajo de impresión.</p> <p>¿Sigue habiendo en las impresiones caracteres con bordes dentados o desiguales?</p>	<p>Vaya al paso 2.</p>	<p>El problema se ha solucionado.</p>
<p><b>Paso 2</b></p> <p><b>a</b> Use una fuente compatible con la impresora o instale la fuente que desee usar en el equipo. Si desea obtener más información, póngase en contacto con el personal de asistencia técnica.</p> <p><b>b</b> Vuelva a enviar el trabajo de impresión.</p> <p>¿Sigue habiendo en las impresiones caracteres con bordes dentados o desiguales?</p>	<p>Póngase en contacto con <a href="#">técnica, asistencia</a>.</p>	<p>El problema se ha solucionado.</p>

### La impresora imprime páginas en blanco

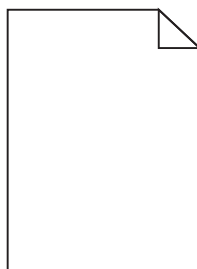



Acción	Sí	No
<p><b>Paso 1</b></p> <p><b>a</b> Asegúrese de que no queden restos de material de embalaje en la unidad de imagen.</p> <ol style="list-style-type: none"> <li>1 Extraiga el cartucho de tóner y, a continuación, la unidad de imagen.</li> <li>2 Asegúrese de que el material de embalaje se haya extraído correctamente de la unidad de imagen.</li> </ol> <p><b>Advertencia—Posibles daños:</b> No exponga la unidad de imagen a la luz directa durante más de diez minutos. Una exposición prolongada a la luz puede producir problemas de calidad de impresión.</p> <ol style="list-style-type: none"> <li>3 Vuelva a instalar la unidad de imagen y, a continuación, el cartucho.</li> </ol> <p><b>b</b> Vuelva a enviar el trabajo de impresión.</p> <p>¿Siguen imprimiéndose páginas en blanco?</p>	<p>Vaya al paso 2.</p>	<p>El problema se ha solucionado.</p>
<p><b>Paso 2</b></p> <p><b>a</b> Redistribuya el tóner en la unidad de imagen.</p> <ol style="list-style-type: none"> <li>1 Extraiga el cartucho de tóner y, a continuación, la unidad de imagen.</li> <li>2 Agite firmemente la unidad de imagen.</li> </ol> <p><b>Advertencia—Posibles daños:</b> No exponga la unidad de imagen a la luz directa durante más de diez minutos. Una exposición prolongada a la luz puede producir problemas de calidad de impresión.</p> <ol style="list-style-type: none"> <li>3 Vuelva a instalar la unidad de imagen y, a continuación, el cartucho.</li> </ol> <p><b>b</b> Vuelva a enviar el trabajo de impresión.</p> <p>¿Siguen imprimiéndose páginas en blanco?</p>	<p>Vaya al paso 3.</p>	<p>El problema se ha solucionado.</p>
<p><b>Paso 3</b></p> <p>Sustituya la unidad de imagen y vuelva a enviar el trabajo de impresión.</p> <p>¿Siguen imprimiéndose páginas en blanco?</p>	<p>Póngase en contacto con <a href="#">técnica, asistencia</a>.</p>	<p>El problema se ha solucionado.</p>

**Páginas o imágenes recortadas**

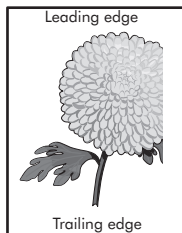
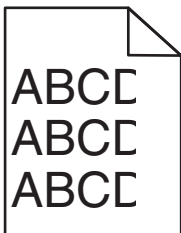

Acción	Sí	No
<p><b>Paso 1</b></p> <p><b>a</b> Mueva las guías de anchura y longitud de la bandeja hasta las posiciones correctas para el papel cargado.</p> <p><b>b</b> Vuelva a enviar el trabajo de impresión.</p> <p>¿Está recortada la página o la imagen?</p>	<p>Vaya al paso 2.</p>	<p>El problema se ha solucionado.</p>

Acción	Sí	No
<p><b>Paso 2</b></p> <p>En el panel de control de la impresora, en el menú Papel, defina el tipo y tamaño del papel para que coincidan con el papel cargado en la bandeja.</p> <p>¿Coinciden el tipo y el tamaño del papel con el papel cargado en la bandeja?</p>	Vaya al paso 3.	<p>Realice al menos una de las acciones siguientes:</p> <ul style="list-style-type: none"> <li>• Especifique el tamaño del papel en los valores de la bandeja para que coincida con el papel cargado en esta.</li> <li>• Cambie el papel cargado en la bandeja para que coincida con el tamaño de papel especificado en los valores de la bandeja.</li> </ul>
<p><b>Paso 3</b></p> <p><b>a</b> Según el sistema operativo, especifique el tamaño del papel en Preferencias de impresión o en el cuadro de diálogo Imprimir.</p> <p><b>b</b> Vuelva a enviar el trabajo de impresión.</p> <p>¿Está recortada la página o la imagen?</p>	Vaya al paso 4.	El problema se ha solucionado.
<p><b>Paso 4</b></p> <p><b>a</b> Vuelva a instalar la unidad de imagen.</p> <ol style="list-style-type: none"> <li>1 Extraiga el cartucho de tóner.</li> <li>2 Extraiga la unidad de imagen.</li> </ol> <p><b>Advertencia—Posibles daños:</b> No exponga la unidad de imagen a la luz directa durante más de diez minutos. Una exposición prolongada a la luz puede producir problemas de calidad de impresión.</p> <ol style="list-style-type: none"> <li>3 Instale la unidad de imagen y, a continuación, el cartucho.</li> </ol> <p><b>b</b> Vuelva a enviar el trabajo de impresión.</p> <p>¿Está recortada la página o la imagen?</p>	Póngase en contacto con <a href="#">técnica, asistencia</a> .	El problema se ha solucionado.

## Imágenes borrosas en las impresiones

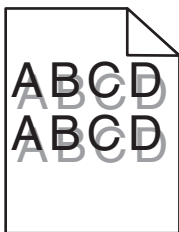

Acción	Sí	No
<p><b>Paso 1</b> Cargue en la bandeja papel de tipo y peso correctos.</p> <p>¿Se ha cargado en la bandeja papel de tipo y peso correctos?</p>	Vaya al paso 2.	Cargue en la bandeja papel de tipo y peso correctos.
<p><b>Paso 2</b> En el panel de control de la impresora, en el menú Papel, defina el tipo y el peso del papel para que coincidan con el papel cargado en la bandeja.</p> <p>¿Se ha definido en la bandeja el tipo y el peso del papel cargado?</p>	Vaya al paso 3.	Cambie el papel cargado en la bandeja para que coincida con el tipo y el peso de papel especificados en los valores de la bandeja.
<p><b>Paso 3</b></p> <p><b>a</b> Según el sistema operativo, especifique el tipo y el peso del papel en Preferencias de impresión o en el cuadro de diálogo Imprimir.</p> <p><b>b</b> Vuelva a enviar el trabajo de impresión.</p> <p>¿Siguen apareciendo imágenes borrosas en las impresiones?</p>	Vaya al paso 4.	El problema se ha solucionado.
<p><b>Paso 4</b> Sustituya la unidad de imagen y vuelva a enviar el trabajo de impresión.</p> <p>¿Siguen apareciendo imágenes borrosas en las impresiones?</p>	Póngase en contacto con <a href="#">técnica, asistencia</a> .	El problema se ha solucionado.

## Se imprime un fondo gris

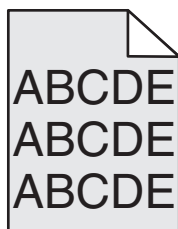

Acción	Sí	No
<p><b>Paso 1</b></p> <p><b>a</b> En el menú Calidad del panel de control de la impresora, disminuya la intensidad del tóner.</p> <p><b>Nota:</b> El valor predeterminado de fábrica es 8.</p> <p><b>b</b> Vuelva a enviar el trabajo de impresión.</p> <p>¿Ha desaparecido el fondo gris de las impresiones?</p>	El problema se ha solucionado.	Vaya al paso 2.

Acción	Sí	No
<p><b>Paso 2</b></p> <p>Vuelva a instalar la unidad de imagen y el cartucho de tóner.</p> <p><b>a</b> Extraiga el cartucho de tóner.</p> <p><b>b</b> Extraiga la unidad de imagen.</p> <p><b>Advertencia—Posibles daños:</b> No exponga la unidad de imagen a la luz directa durante más de diez minutos. Una exposición prolongada a la luz puede producir problemas de calidad de impresión.</p> <p><b>c</b> Instale la unidad de imagen y, a continuación, el cartucho.</p> <p><b>d</b> Vuelva a enviar el trabajo de impresión.</p> <p>¿Ha desaparecido el fondo gris de las impresiones?</p>	El problema se ha solucionado.	Vaya al paso 3.
<p><b>Paso 3</b></p> <p>Sustituya la unidad de imagen y vuelva a enviar el trabajo de impresión.</p> <p>¿Ha desaparecido el fondo gris de las impresiones?</p>	El problema se ha solucionado.	Póngase en contacto con <a href="#">técnica, asistencia</a> .

### Márgenes incorrectos en las impresiones

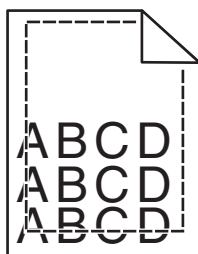

Acción	Sí	No
<p><b>Paso 1</b></p> <p><b>a</b> Mueva las guías de anchura y longitud de la bandeja hasta las posiciones correctas para el tamaño del papel cargado.</p> <p><b>b</b> Vuelva a enviar el trabajo de impresión.</p> <p>¿Son correctos los márgenes?</p>	El problema se ha solucionado.	Vaya al paso 2.

Acción	Sí	No
<p><b>Paso 2</b></p> <p>En el panel de control de la impresora, en el menú Papel, defina el tamaño del papel para que coincida con el papel cargado en la bandeja.</p> <p>¿Coincide el tamaño del papel con el papel cargado en la bandeja?</p>	Vaya al paso 3.	<p>Realice al menos una de las acciones siguientes:</p> <ul style="list-style-type: none"> <li>• Especifique el tamaño del papel en los valores de la bandeja para que coincida con el papel cargado en esta.</li> <li>• Cambie el papel cargado en la bandeja para que coincida con el tamaño de papel especificado en los valores de la bandeja.</li> </ul>
<p><b>Paso 3</b></p> <p><b>a</b> Según el sistema operativo, especifique el tamaño del papel en Preferencias de impresión o en el cuadro de diálogo Imprimir.</p> <p><b>b</b> Vuelva a enviar el trabajo de impresión.</p> <p>¿Son correctos los márgenes?</p>	El problema se ha solucionado.	Póngase en contacto con <a href="#">técnica, asistencia</a> .

## Curvatura del papel

Acción	Sí	No
<p><b>Paso 1</b></p> <p>Mueva las guías de anchura y longitud de la bandeja hasta las posiciones correctas para el tamaño del papel cargado.</p> <p>¿Están colocadas correctamente las guías de anchura y longitud?</p>	Vaya al paso 2.	Ajuste las guías de anchura y longitud.
<p><b>Paso 2</b></p> <p>En el panel de control de la impresora, en el menú Papel, defina el tipo y el peso del papel para que coincidan con el papel cargado en la bandeja.</p> <p>¿Coinciden el tipo y el peso del papel con el tipo y el peso del papel cargado en la bandeja?</p>	Vaya al paso 3.	Especifique el tipo y el peso del papel en los valores de la impresora para que coincidan con el papel cargado en la bandeja.
<p><b>Paso 3</b></p> <p><b>a</b> Según el sistema operativo, especifique el tipo y el peso del papel en Preferencias de impresión o en el cuadro de diálogo Imprimir.</p> <p><b>b</b> Vuelva a enviar el trabajo de impresión.</p> <p>¿Sigue curvado el papel?</p>	Vaya al paso 4.	El problema se ha solucionado.
<p><b>Paso 4</b></p> <p><b>a</b> Retire el papel de la bandeja de salida y dele la vuelta.</p> <p><b>b</b> Vuelva a enviar el trabajo de impresión.</p> <p>¿Sigue curvado el papel?</p>	Vaya al paso 5.	El problema se ha solucionado.

Acción	Sí	No
<p><b>Paso 5</b></p> <p><b>a</b> Cargue papel de un paquete nuevo.</p> <p><b>Nota:</b> El papel está mojado debido al alto nivel de humedad. Guarde el papel en su embalaje original hasta que lo vaya a utilizar.</p> <p><b>b</b> Vuelva a enviar el trabajo de impresión.</p> <p>¿Sigue curvado el papel?</p>	<p>Póngase en contacto con <a href="#">técnica, asistencia</a>.</p>	<p>El problema se ha solucionado.</p>

## Irregularidades de impresión

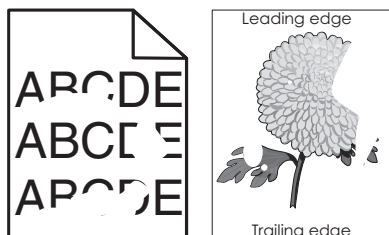

Acción	Sí	No
<p><b>Paso 1</b></p> <p><b>a</b> Mueva las guías de anchura y longitud de la bandeja hasta las posiciones correctas para el tamaño del papel cargado en la bandeja.</p> <p><b>b</b> Vuelva a enviar el trabajo de impresión.</p> <p>¿Siguen apareciendo irregularidades de impresión?</p>	<p>Vaya al paso 2.</p>	<p>El problema se ha solucionado.</p>
<p><b>Paso 2</b></p> <p>En el panel de control de la impresora, en el menú Papel, defina el tipo y tamaño del papel para que coincidan con el papel cargado en la bandeja.</p> <p>¿Coinciden los valores de la impresora con el tipo y el peso del papel cargado en la bandeja?</p>	<p>Vaya al paso 3.</p>	<p>Especifique el tipo y el tamaño del papel en los valores de la impresora para que coincidan con el papel cargado en la bandeja.</p>
<p><b>Paso 3</b></p> <p><b>a</b> Según el sistema operativo, especifique el tipo y el peso del papel en Preferencias de impresión o en el cuadro de diálogo Imprimir.</p> <p><b>b</b> Vuelva a enviar el trabajo de impresión.</p> <p>¿Siguen apareciendo irregularidades de impresión?</p>	<p>Vaya al paso 4.</p>	<p>El problema se ha solucionado.</p>
<p><b>Paso 4</b></p> <p>Revise el papel cargado en la bandeja para comprobar si las terminaciones tienen una textura áspera o rugosa.</p> <p>¿Está imprimiendo en papel de textura áspera o rugosa?</p>	<p>En el panel de control de la impresora, en el menú Papel, defina la textura del papel para que coincida con el papel cargado en la bandeja.</p>	<p>Vaya al paso 5.</p>

Acción	Sí	No
<p><b>Paso 5</b></p> <p><b>a</b> Cargue papel de un paquete nuevo.</p> <p><b>Nota:</b> El papel está mojado debido al alto nivel de humedad. Guarde el papel en su embalaje original hasta que lo vaya a utilizar.</p> <p><b>b</b> Vuelva a enviar el trabajo de impresión.</p> <p>¿Siguen apareciendo irregularidades de impresión?</p>	Vaya al paso 6.	El problema se ha solucionado.
<p><b>Paso 6</b></p> <p>Sustituya la unidad de imagen y vuelva a enviar el trabajo de impresión.</p> <p>¿Siguen apareciendo irregularidades de impresión?</p>	Póngase en contacto con <a href="#">técnica, asistencia</a> o el proveedor de impresoras Dell.	El problema se ha solucionado.

## Defectos repetitivos en las impresiones

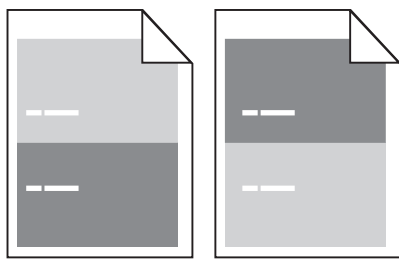

Acción	Sí	No
<p><b>Paso 1</b></p> <p>Mida la distancia entre los defectos.</p> <p>Busque una distancia entre los defectos que equivalga a:</p> <ul style="list-style-type: none"> <li>• 97 mm (3,82 pulg.)</li> <li>• 47 mm (1,85 pulg.)</li> <li>• 38 mm (1,5 pulg.)</li> </ul> <p>¿Es la distancia entre los defectos igual a una de las medidas que indicamos?</p>	Vaya al paso 2.	<p><b>1</b> Compruebe si la distancia entre los defectos es igual a 80 mm (3,1 pulg.).</p> <p><b>2</b> Tome nota de la distancia y póngase en contacto con <a href="#">técnica, asistencia</a> o el proveedor de impresoras Dell.</p>
<p><b>Paso 2</b></p> <p>Sustituya la unidad de imagen y vuelva a enviar el trabajo de impresión.</p> <p>¿Siguen apareciendo los defectos repetitivos?</p>	Póngase en contacto con <a href="#">técnica, asistencia</a> o el proveedor de impresoras Dell.	El problema se ha solucionado.

## La impresión es demasiado oscura

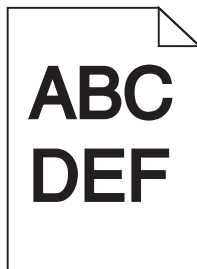

Acción	Sí	No
<p><b>Paso 1</b></p> <p><b>a</b> En el menú Calidad del panel de control de la impresora, reduzca la intensidad del tóner.</p> <p><b>Nota:</b> El valor predeterminado de fábrica es 8.</p> <p><b>b</b> Vuelva a enviar el trabajo de impresión.</p> <p>¿Sigue siendo demasiado oscura la impresión?</p>	Vaya al paso 2.	El problema se ha solucionado.
<p><b>Paso 2</b></p> <p><b>a</b> En el panel de control de la impresora, en el menú Papel, defina el tipo, la textura y el peso del papel para que coincidan con el papel cargado en la bandeja.</p> <p><b>b</b> Vuelva a enviar el trabajo de impresión.</p> <p>¿Se ha definido en la bandeja el tipo, la textura y el peso del papel cargado?</p>	Vaya al paso 3.	Realice al menos una de las acciones siguientes: <ul style="list-style-type: none"> <li>• Especifique el tipo, la textura y el peso del papel en los valores de la impresora para que coincidan con el papel cargado en la bandeja.</li> <li>• Cambie el papel cargado en la bandeja para que coincida con el tipo, la textura y el peso de papel especificados en los valores de la bandeja.</li> </ul>
<p><b>Paso 3</b></p> <p><b>a</b> Según el sistema operativo, especifique el tipo, la textura y el peso del papel en Preferencias de impresión o en el cuadro de diálogo Imprimir.</p> <p><b>b</b> Vuelva a enviar el trabajo de impresión.</p> <p>¿Sigue siendo demasiado oscura la impresión?</p>	Vaya al paso 4.	El problema se ha solucionado.
<p><b>Paso 4</b></p> <p>Revise el papel cargado en la bandeja para comprobar si las terminaciones tienen una textura áspera o rugosa.</p> <p>¿Está imprimiendo en papel de textura áspera o rugosa?</p>	En el panel de control de la impresora, en el menú Textura del papel, cambie el valor de la textura para que coincida con el papel en el que está imprimiendo.	Vaya al paso 5.



Acción	Sí	No
<p><b>Paso 5</b></p> <p><b>a</b> Cargue papel de un paquete nuevo.</p> <p><b>Nota:</b> El papel está mojado debido al alto nivel de humedad. Guarde el papel en su embalaje original hasta que lo vaya a utilizar.</p> <p><b>b</b> Vuelva a enviar el trabajo de impresión.</p> <p>¿Sigue siendo demasiado oscura la impresión?</p>	Vaya al paso 6.	El problema se ha solucionado.
<p><b>Paso 6</b></p> <p>Sustituya la unidad de imagen y vuelva a enviar el trabajo de impresión.</p> <p>¿Sigue siendo demasiado oscura la impresión?</p>	Póngase en contacto con <a href="#">técnica, asistencia</a> .	El problema se ha solucionado.

## La impresión es demasiado clara

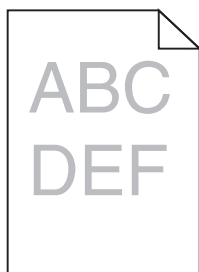

Acción	Sí	No
<p><b>Paso 1</b></p> <p><b>a</b> En el menú Calidad del panel de control de la impresora, aumente la intensidad del tóner.</p> <p><b>Nota:</b> El valor predeterminado de fábrica es 8.</p> <p><b>b</b> Vuelva a enviar el trabajo de impresión.</p> <p>¿Sigue siendo demasiado clara la impresión?</p>	Vaya al paso 2.	El problema se ha solucionado.
<p><b>Paso 2</b></p> <p>En el panel de control de la impresora, en el menú Papel, defina el tipo, la textura y el peso del papel para que coincidan con el papel cargado en la bandeja.</p> <p>¿Se ha definido en la bandeja el tipo, la textura y el peso del papel cargado?</p>	Vaya al paso 3.	Cambie el tipo, la textura y el peso del papel para que coincidan con los del papel cargado en la bandeja.
<p><b>Paso 3</b></p> <p><b>a</b> Según el sistema operativo, especifique el tipo, la textura y el peso del papel en Preferencias de impresión o en el cuadro de diálogo Imprimir.</p> <p><b>b</b> Vuelva a enviar el trabajo de impresión.</p> <p>¿Sigue siendo demasiado clara la impresión?</p>	Vaya al paso 4.	El problema se ha solucionado.

Acción	Sí	No
<p><b>Paso 4</b></p> <p>Compruebe que los acabados del papel no sean ásperos ni rugosos.</p> <p>¿Está imprimiendo en papel de textura áspera o rugosa?</p>	<p>En el panel de control de la impresora, en el menú Textura del papel, cambie el valor de la textura para que coincida con el papel en el que está imprimiendo.</p>	<p>Vaya al paso 5.</p>
<p><b>Paso 5</b></p> <p><b>a</b> Cargue papel de un paquete nuevo.</p> <p><b>Nota:</b> El papel está mojado debido al alto nivel de humedad. Guarde el papel en su embalaje original hasta que lo vaya a utilizar.</p> <p><b>b</b> Vuelva a enviar el trabajo de impresión.</p> <p>¿Sigue siendo demasiado clara la impresión?</p>	<p>Vaya al paso 6.</p>	<p>El problema se ha solucionado.</p>
<p><b>Paso 6</b></p> <p><b>a</b> Redistribuya el tóner en la unidad de imagen.</p> <ol style="list-style-type: none"> <li>1 Extraiga el cartucho de tóner y, a continuación, la unidad de imagen.</li> <li>2 Agite firmemente la unidad de imagen.</li> </ol> <p><b>Advertencia—Posibles daños:</b> No esponga la unidad de imagen a la luz directa durante más de diez minutos. Una exposición prolongada a la luz puede producir problemas de calidad de impresión.</p> <ol style="list-style-type: none"> <li>3 Instale la unidad de imagen y, a continuación, el cartucho.</li> </ol> <p><b>b</b> Vuelva a enviar el trabajo de impresión.</p> <p>¿Sigue siendo demasiado clara la impresión?</p>	<p>Vaya al paso 7.</p>	<p>El problema se ha solucionado.</p>
<p><b>Paso 7</b></p> <p>Sustituya la unidad de imagen y vuelva a enviar el trabajo de impresión.</p> <p>¿Sigue siendo demasiado clara la impresión?</p>	<p>Póngase en contacto con <a href="#">técnica, asistencia</a>.</p>	<p>El problema se ha solucionado.</p>

## Impresión sesgada

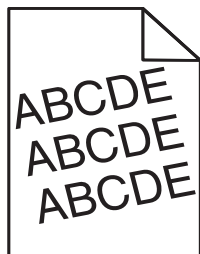

Acción	Sí	No
<p><b>Paso 1</b></p> <p><b>a</b> Mueva las guías de anchura y longitud de la bandeja hasta las posiciones correctas para el tamaño del papel cargado.</p> <p><b>b</b> Vuelva a enviar el trabajo de impresión.</p> <p>¿Sigue estando sesgada la impresión?</p>	Vaya al paso 2.	El problema se ha solucionado.
<p><b>Paso 2</b></p> <p><b>a</b> Compruebe si la impresión se efectúa en el papel que admite la impresora.</p> <p><b>b</b> Vuelva a enviar el trabajo de impresión.</p> <p>¿Sigue estando sesgada la impresión?</p>	Póngase en contacto con <a href="#">técnica, asistencia</a> .	El problema se ha solucionado.

## La impresora imprime páginas completamente negras



Acción	Sí	No
<p><b>Paso 1</b></p> <p><b>a</b> Vuelva a instalar la unidad de imagen.</p> <p><b>1</b> Extraiga el cartucho de tóner y, a continuación, la unidad de imagen.</p> <p><b>Advertencia—Posibles daños:</b> No exponga la unidad de imagen a la luz directa durante más de diez minutos. Una exposición prolongada a la luz puede producir problemas de calidad de impresión.</p> <p><b>2</b> Instale la unidad de imagen y, a continuación, el cartucho.</p> <p><b>b</b> Vuelva a enviar el trabajo de impresión.</p> <p>¿Está imprimiendo la impresora páginas completamente negras?</p>	Vaya al paso 2.	El problema se ha solucionado.
<p><b>Paso 2</b></p> <p>Sustituya la unidad de imagen y vuelva a enviar el trabajo de impresión.</p> <p>¿Está imprimiendo la impresora páginas completamente negras?</p>	Póngase en contacto con <a href="#">técnica, asistencia</a> .	El problema se ha solucionado.

## La impresión de transparencias es de baja calidad

Acción	Sí	No
<p><b>Paso 1</b></p> <p>En el panel de control de la impresora, en el menú Papel, defina el tipo de papel para que coincida con el papel cargado en la bandeja.</p> <p>¿Se ha definido en Transparencia el tipo de papel de la bandeja?</p>	Vaya al paso 2.	Defina el tipo de papel en Transparencia.
<p><b>Paso 2</b></p> <p><b>a</b> Compruebe que utilice un tipo de transparencia recomendado.</p> <p><b>b</b> Vuelva a enviar el trabajo de impresión.</p> <p>¿Sigue siendo mala la calidad de impresión?</p>	Póngase en contacto con <a href="#">técnica, asistencia</a> .	El problema se ha solucionado.

## Líneas horizontales a trazos en las impresiones

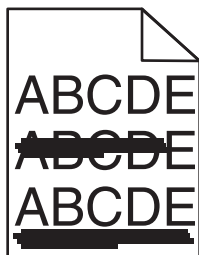

Acción	Sí	No
<p><b>Paso 1</b></p> <p><b>a</b> Según el sistema operativo, especifique la bandeja o el alimentador en Preferencias de impresión o en el cuadro de diálogo Imprimir.</p> <p><b>b</b> Vuelva a enviar el trabajo de impresión.</p> <p>¿Aparecen líneas horizontales a trazos en las impresiones?</p>	Vaya al paso 2.	El problema se ha solucionado.
<p><b>Paso 2</b></p> <p>En el panel de control de la impresora, en el menú Papel, defina el tipo y el peso del papel para que coincidan con el papel cargado en la bandeja.</p> <p>¿Coinciden el tipo y el peso del papel con el tipo y el peso del papel cargado en la bandeja?</p>	Vaya al paso 3.	Cambie el tipo y el peso del papel para que coincidan con los del papel cargado en la bandeja.
<p><b>Paso 3</b></p> <p><b>a</b> Cargue papel de un paquete nuevo.</p> <p><b>Nota:</b> El papel está mojado debido al alto nivel de humedad. Guarde el papel en su embalaje original hasta que lo vaya a utilizar.</p> <p><b>b</b> Vuelva a enviar el trabajo de impresión.</p> <p>¿Aparecen líneas horizontales a trazos en las impresiones?</p>	Vaya al paso 4.	El problema se ha solucionado.

Acción	Sí	No
<p><b>Paso 4</b></p> <p><b>a</b> Vuelva a instalar la unidad de imagen.</p> <p><b>1</b> Extraiga el cartucho de tóner y, a continuación, la unidad de imagen.</p> <p><b>Advertencia—Posibles daños:</b> No exponga la unidad de imagen a la luz directa durante más de diez minutos. Una exposición prolongada a la luz puede producir problemas de calidad de impresión.</p> <p><b>2</b> Instale la unidad de imagen y, a continuación, el cartucho.</p> <p><b>b</b> Vuelva a enviar el trabajo de impresión.</p> <p>¿Aparecen líneas horizontales a trazos en las impresiones?</p>	Vaya al paso 5.	El problema se ha solucionado.
<p><b>Paso 5</b></p> <p>Sustituya la unidad de imagen y vuelva a enviar el trabajo de impresión.</p> <p>¿Aparecen líneas horizontales a trazos en las impresiones?</p>	Póngase en contacto con <a href="#">técnica, asistencia</a> .	El problema se ha solucionado.

### Líneas verticales a trazos en las impresiones

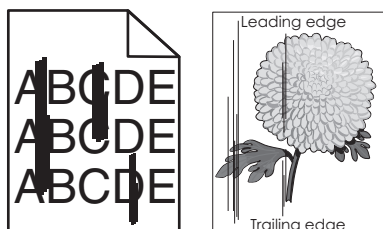

Acción	Sí	No
<p><b>Paso 1</b></p> <p><b>a</b> Según el sistema operativo, especifique el tipo, la textura y el peso del papel en Preferencias de impresión o en el cuadro de diálogo Imprimir.</p> <p><b>b</b> Vuelva a enviar el trabajo de impresión.</p> <p>¿Aparecen líneas verticales a trazos en las impresiones?</p>	Vaya al paso 2.	El problema se ha solucionado.

Acción	Sí	No
<p><b>Paso 2</b></p> <p>En el panel de control de la impresora, en el menú Papel, defina la textura, el tipo y el peso del papel para que coincidan con el papel cargado en la bandeja.</p> <p>¿Coinciden la textura, el tipo y el peso del papel con el papel de la bandeja?</p>	Vaya al paso 3.	<p>Realice al menos una de las acciones siguientes:</p> <ul style="list-style-type: none"> <li>• Especifique el la textura, el tipo y el peso del papel en los valores de la impresora para que coincidan con el papel cargado en la bandeja.</li> <li>• Cambie el papel cargado en la bandeja para que coincida con la textura, el tipo y el peso de papel especificados en los valores de la bandeja.</li> </ul>
<p><b>Paso 3</b></p> <p><b>a</b> Cargue papel de un paquete nuevo.</p> <p><b>Nota:</b> El papel está mojado debido al alto nivel de humedad. Guarde el papel en su embalaje original hasta que lo vaya a utilizar.</p> <p><b>b</b> Vuelva a enviar el trabajo de impresión.</p> <p>¿Aparecen líneas verticales a trazos en las impresiones?</p>	Vaya al paso 4.	El problema se ha solucionado.
<p><b>Paso 4</b></p> <p><b>a</b> Vuelva a instalar la unidad de imagen.</p> <p><b>1</b> Extraiga el cartucho de tóner y, a continuación, la unidad de imagen.</p> <p><b>Advertencia—Posibles daños:</b> No exponga la unidad de imagen a la luz directa durante más de diez minutos. Una exposición prolongada a la luz puede producir problemas de calidad de impresión.</p> <p><b>2</b> Instale la unidad de imagen y, a continuación, el cartucho.</p> <p><b>b</b> Vuelva a enviar el trabajo de impresión.</p> <p>¿Aparecen líneas verticales a trazos en las impresiones?</p>	Vaya al paso 5.	El problema se ha solucionado.
<p><b>Paso 5</b></p> <p>Sustituya la unidad de imagen y vuelva a enviar el trabajo de impresión.</p> <p>¿Aparecen líneas verticales a trazos en las impresiones?</p>	Póngase en contacto con <a href="#">técnica, asistencia</a> o el proveedor de impresoras Dell.	El problema se ha solucionado.

## Aparecen espacios en blanco horizontales en las impresiones

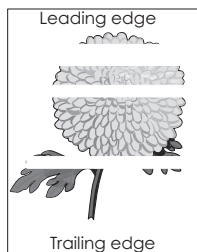

Acción	Sí	No
<p><b>Paso 1</b></p> <p><b>a</b> Compruebe que el programa de software utilice un modelo de relleno correcto.</p> <p><b>b</b> Vuelva a enviar el trabajo de impresión.</p> <p>¿Aparecen espacios en blanco horizontales en las impresiones?</p>	Vaya al paso 2.	El problema se ha solucionado.
<p><b>Paso 2</b></p> <p><b>a</b> Cargue la bandeja o alimentador especificado con un tipo de papel recomendado.</p> <p><b>b</b> Vuelva a enviar el trabajo de impresión.</p> <p>¿Aparecen espacios en blanco horizontales en las impresiones?</p>	Vaya al paso 3.	El problema se ha solucionado.
<p><b>Paso 3</b></p> <p><b>a</b> Redistribuya el tóner en la unidad de imagen.</p> <ol style="list-style-type: none"> <li><b>1</b> Extraiga el cartucho de tóner y, a continuación, la unidad de imagen.</li> <li><b>2</b> Agite firmemente la unidad de imagen.</li> </ol> <p><b>Advertencia—Posibles daños:</b> No exponga la unidad de imagen a la luz directa durante más de diez minutos. Una exposición prolongada a la luz puede producir problemas de calidad de impresión.</p> <ol style="list-style-type: none"> <li><b>3</b> Vuelva a instalar la unidad de imagen y, a continuación, el cartucho.</li> </ol> <p><b>b</b> Vuelva a enviar el trabajo de impresión.</p> <p>¿Aparecen espacios en blanco horizontales en las impresiones?</p>	Vaya al paso 4.	El problema se ha solucionado.
<p><b>Paso 4</b></p> <p>Sustituya la unidad de imagen y vuelva a enviar el trabajo de impresión.</p> <p>¿Aparecen espacios en blanco horizontales en las impresiones?</p>	Póngase en contacto con <a href="#">técnica, asistencia</a> .	El problema se ha solucionado.

## Aparecen espacios en blanco verticales en las impresiones

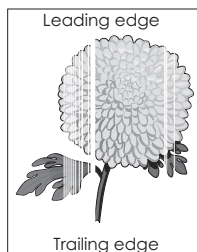

Acción	Sí	No
<p><b>Paso 1</b></p> <p><b>a</b> Compruebe que el programa de software utilice un modelo de relleno correcto.</p> <p><b>b</b> Vuelva a enviar el trabajo de impresión.</p> <p>¿Aparecen espacios en blanco verticales en las impresiones?</p>	Vaya al paso 2.	El problema se ha solucionado.
<p><b>Paso 2</b></p> <p><b>a</b> En el panel de control de la impresora, en el menú Papel, defina el tipo y el peso del papel para que coincidan con el papel cargado en la bandeja.</p> <p><b>b</b> Vuelva a enviar el trabajo de impresión.</p> <p>¿Aparecen espacios en blanco verticales en las impresiones?</p>	Vaya al paso 3.	El problema se ha solucionado.
<p><b>Paso 3</b></p> <p>Compruebe que utilice un tipo de papel recomendado.</p> <p><b>a</b> Cargue la bandeja o alimentador indicado con un tipo de papel recomendado.</p> <p><b>b</b> Vuelva a enviar el trabajo de impresión.</p> <p>¿Aparecen espacios en blanco verticales en las impresiones?</p>	Vaya al paso 4.	El problema se ha solucionado.
<p><b>Paso 4</b></p> <p><b>a</b> Redistribuya el tóner en la unidad de imagen.</p> <ol style="list-style-type: none"> <li><b>1</b> Extraiga el cartucho de tóner y, a continuación, la unidad de imagen.</li> <li><b>2</b> Agite firmemente la unidad de imagen.</li> </ol> <p><b>Advertencia—Posibles daños:</b> No exponga la unidad de imagen a la luz directa durante más de diez minutos. Una exposición prolongada a la luz puede producir problemas de calidad de impresión.</p> <ol style="list-style-type: none"> <li><b>3</b> Vuelva a instalar la unidad de imagen y, a continuación, el cartucho.</li> </ol> <p><b>b</b> Vuelva a enviar el trabajo de impresión.</p> <p>¿Aparecen espacios en blanco verticales en las impresiones?</p>	<p>Póngase en contacto con <a href="#">técnica, asistencia</a>.</p> <p><b>Nota:</b> La unidad de digitalización láser puede ser defectuosa.</p>	El problema se ha solucionado.



## Aparecen manchas de tóner en las impresiones

Acción	Sí	No
Sustituya la unidad de imagen y vuelva a enviar el trabajo de impresión. ¿Aparecen manchas de tóner en las impresiones?	Póngase en contacto con <a href="#">técnica, asistencia</a> .	El problema se ha solucionado.

## El tóner se difumina

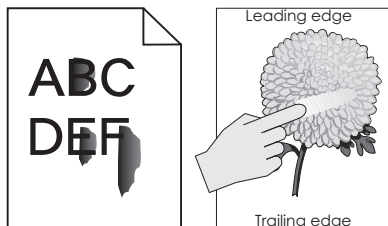

Acción	Sí	No
<b>Paso 1</b> En el menú Papel del panel de control de la impresora, compruebe el tipo, la textura y el peso del papel. ¿Coinciden el tipo, la textura y el peso del papel con el papel cargado en la bandeja?	Vaya al paso 2.	Especifique el tipo, la textura y el peso del papel en los valores de la impresora para que coincidan con el papel cargado en la bandeja.
<b>Paso 2</b> Vuelva a enviar el trabajo de impresión. ¿Se difumina aún el tóner?	Contacto <a href="#">técnica, asistencia</a> o el proveedor de impresoras Dell.	El problema se ha solucionado.

## Densidad de impresión desigual

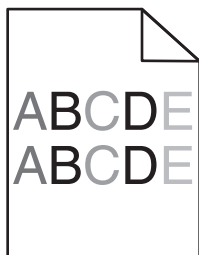

Acción	Sí	No
Sustituya la unidad de imagen y vuelva a enviar el trabajo de impresión. ¿Es desigual la densidad de impresión?	Póngase en contacto con <a href="#">técnica, asistencia</a> .	El problema se ha solucionado.

## No se abre el servidor Web incorporado

Acción	Sí	No
<p><b>Paso 1</b></p> <p><b>a</b> Encienda la impresora.</p> <p><b>b</b> Abra un explorador web y, a continuación, escriba la dirección IP de la impresora.</p> <p><b>c</b> Pulse <b>Intro</b>.</p> <p>¿Se abre Embedded Web Server?</p>	El problema se ha solucionado.	Vaya al paso 2.
<p><b>Paso 2</b></p> <p>Asegúrese de que la dirección IP de la impresora es correcta.</p> <p><b>a</b> Verá la dirección IP de la impresora:</p> <ul style="list-style-type: none"> <li>• En la sección TCP/IP en el menú Red/Puertos</li> <li>• Imprimir una página de configuración de red o la página de valores del menú y, después, localizar la sección TCP/IP</li> </ul> <p><b>Nota:</b> Una dirección IP aparece como cuatro grupos de números separados por puntos, como 123.123.123.123.</p> <p><b>b</b> Abra un explorador web y, a continuación, escriba la dirección IP.</p> <p><b>Nota:</b> En función de la configuración de la red, puede que tenga que escribir "<b>https://</b>" en lugar de "<b>http://</b>" antes de la dirección IP de la impresora para acceder a Embedded Web Server.</p> <p><b>c</b> Pulse <b>Intro</b>.</p> <p>¿Se abre Embedded Web Server?</p>	El problema se ha solucionado.	Vaya al paso 3.
<p><b>Paso 3</b></p> <p>Compruebe si la red funciona.</p> <p><b>a</b> Imprima una página de configuración de la red.</p> <p><b>b</b> Consulte la primera sección de la página de configuración de red y confirme que el estado es Conectado.</p> <p><b>Nota:</b> Si el estado es Sin conexión, es posible que la conexión sea intermitente o que el cable de red esté defectuoso. Póngase en contacto con el personal de soporte del sistema para obtener una solución y, a continuación, imprima otra página de configuración de la red.</p> <p><b>c</b> Abra un explorador web y, a continuación, escriba la dirección IP de la impresora.</p> <p><b>d</b> Pulse <b>Intro</b>.</p> <p>¿Se abre Embedded Web Server?</p>	El problema se ha solucionado.	Vaya al paso 4.

Acción	Sí	No
<p><b>Paso 4</b></p> <p>Compruebe si las conexiones de los cables con la impresora y el servidor de impresión están bien fijadas.</p> <ul style="list-style-type: none"> <li><b>a</b> Conecte los cables correctamente. Para obtener más información, consulte la documentación de instalación incluida con la impresora.</li> <li><b>b</b> Abra un explorador web y, a continuación, escriba la dirección IP de la impresora.</li> <li><b>c</b> Pulse <b>Intro</b>.</li> </ul> <p>¿Se abre Embedded Web Server?</p>	<p>El problema se ha solucionado.</p>	<p>Vaya al paso 5.</p>
<p><b>Paso 5</b></p> <p>Desactive temporalmente los servidores proxy web.</p> <p>Es posible que los servidores proxy bloqueen o limiten el acceso a ciertos sitios web, como Embedded Web Server.</p> <p>¿Se abre Embedded Web Server?</p>	<p>El problema se ha solucionado.</p>	<p>Póngase en contacto con el personal de asistencia técnica.</p>

## Contactar con el departamento de asistencia técnica

Cuando llame al servicio de asistencia técnica, describa el problema que tiene, el mensaje de la pantalla de la impresora y los pasos que ya ha realizado para encontrar una solución.

Debe conocer el tipo de modelo de impresora y el número de etiqueta de servicio o el código de servicio rápido. Para obtener más información, consulte la etiqueta de la cubierta superior frontal interna o en la parte posterior de la impresora. El número de etiqueta de servicio aparece también en la página de valores del menú.

Para obtener más información, visite el sitio web de asistencia de Dell en [www.dell.com/support/printers](http://www.dell.com/support/printers).

# Apéndice

## Política de asistencia técnica de Dell

La prestación de asistencia técnica por parte de un técnico precisa de la colaboración y participación del cliente durante el proceso de solución de problemas. Este proceso conlleva el restablecimiento del sistema operativo, el software de aplicaciones y los controladores de hardware a la configuración original predeterminada con la que Dell proporciona dichos elementos. También se lleva a cabo la comprobación del funcionamiento adecuado de la impresora y de todo el hardware instalado por Dell. Además de este tipo de asistencia con la ayuda de un técnico, también puede obtener asistencia técnica en línea en el Servicio de atención al cliente de Dell. Existen otras opciones adicionales de asistencia técnica previo pago de dichos servicios.

Dell proporciona asistencia técnica limitada para la impresora y cualquier periférico y software de Dell que esté instalado. La asistencia técnica para componentes de software y dispositivos periféricos de otras empresas corre a cargo de los fabricantes originales, entre los que se incluyen aquellos componentes adquiridos e instalados mediante Software y Peripherals (DellWare), ReadyWare y Custom Factory Integration (CFI/DellPlus).

## Información de contacto de Dell

Puede acceder al servicio de atención al cliente de Dell en [www.dell.com/support/printers](http://www.dell.com/support/printers).

Puede ponerse en contacto con Dell electrónicamente a través de las siguientes direcciones:

- Internet

[www.dell.com/](http://www.dell.com/)

[www.dell.com/ap/](http://www.dell.com/ap/) (solo para países de Asia y el Pacífico)

[www.dell.com/jp/](http://www.dell.com/jp/) (solo para Japón)

[www.euro.dell.com](http://www.euro.dell.com) (solo para Europa)

[www.dell.com/la/](http://www.dell.com/la/) (solo para países de Latinoamérica y el Caribe)

[www.dell.ca](http://www.dell.ca) (solo para Canadá)

- Protocolo de transferencia de archivos (FTP) anónimo

[ftp.dell.com](ftp://ftp.dell.com)

Conéctese como usuario: anónimo y utilice su dirección de correo electrónico como contraseña.

- Servicio de asistencia electrónica

[mobile\\_support@us.dell.com](mailto:mobile_support@us.dell.com)

[support@us.dell.com](mailto:support@us.dell.com)

[la-techsupport@dell.com](mailto:la-techsupport@dell.com) (solo para países de Latinoamérica y el Caribe)

[apsupport@dell.com](mailto:apsupport@dell.com) (solo para países de Asia y el Pacífico)

[support.jp.dell.com](mailto:support.jp.dell.com) (solo para Japón)

[support.euro.dell.com](mailto:support.euro.dell.com) (solo para Europa)

- Servicio de presupuesto electrónico

[apmarketing@dell.com](mailto:apmarketing@dell.com) (solo para países de Asia y el Pacífico)

[sales\\_canada@dell.com](mailto:sales_canada@dell.com) (solo para Canadá)

## **Política de garantía y devolución**

Dell Inc. ("Dell") fabrica sus productos de hardware a partir de partes y componentes nuevos o equivalentes a los nuevos de acuerdo con las prácticas estándar de la industria. Para obtener más información acerca de la garantía Dell para su impresora, consulte la *Guía de información del producto*.

# Índice alfabético

- [  
 [31.xy] Reinstalar cartucho que falta o no responde 117  
 [31.xy] Reinstalar unidad de imagen que falta o no responde 117  
 [32.xy] Sustituir fusor no admitido 117  
 [32.xy] Sustituir unidad de imagen no admitida 117  
 [33.xy] Para [consumibles] que no sean de Dell, consulte la guía del usuario 115  
 [38] Memoria llena 114  
 [42.xy] Sustituir cartucho, la región de la impresora no coincide 116  
 [84.xy] Sustituir unidad de imagen, 0 páginas restantes aproximadas 116  
 [84.xy] Unidad de imagen agotada. 111  
 [84.xy] Unidad de imagen casi agotada 112  
 [84.xy] Unidad de imagen muy baja, [x] páginas restantes aproximadas 112  
 [88.xy] Cartucho bajo 109  
 [88.xy] Cartucho casi agotado 109  
 [88.xy] Cartucho muy bajo, [x] páginas restantes aproximadas 109  
 [88.xy] Sustituir cartucho, 0 páginas restantes aproximadas 116
- A**  
 Acabado, menú 73  
 acceder al panel de control remoto Embedded Web Server 94  
 acceso a la placa de la controladora 14  
 acceso al Centro de monitor de estado 94  
 administración de los mensajes de la impresora 94  
 admitidos, tipos y pesos de papel 45  
 agregar opciones de hardware controlador de impresora 20  
 AirPrint  
 uso 47
- ajuste de intensidad del tóner 46  
 ajuste de modo de suspensión 81  
 alimentador multiuso  
 carga 32  
 almacenamiento  
 papel 43  
 suministros 87  
 anulación de enlace de bandejas 36  
 AppleTalk, menú 63  
 asignación de tipos de papel personalizados 37  
 Asistente de configuración inalámbrica  
 uso 23  
 Atasco en el alimentador multiuso [250.xx] 107  
 Atasco en la bandeja [x] [24y.xx] 107  
 Atasco en la bandeja estándar [20y.xx] 104  
 Atasco en la puerta delantera [20y.xx] 100  
 Atasco en la puerta trasera [20y.xx] 103  
 Atasco, tire de la bandeja 1. Empuje solapa azul. [23y.xx] 105  
 atascos  
 acceso 99  
 cómo evitar 98  
 descripción de los mensajes 99  
 atascos de papel  
 cómo evitar 98  
 atascos de papel, borrado Alimentador multiuso 107  
 detrás de la puerta frontal 100  
 detrás de la puerta posterior 103  
 en el área del dúplex 105  
 en la bandeja 1 107  
 en la bandeja 2 107  
 en la bandeja estándar 104  
 atascos, borrado Alimentador multiuso 107  
 detrás de la puerta frontal 100  
 detrás de la puerta posterior 103  
 en el área del dúplex 105  
 en la bandeja 1 107  
 en la bandeja 2 107  
 en la bandeja estándar 104
- atascos, evitar 43
- B**  
 bandeja estándar  
 carga 28  
 bandeja estándar, uso 27  
 Bandeja llena. Retire el papel. 109  
 bandeja opcional  
 carga 28  
 instalación 17  
 bandejas  
 carga 28  
 desenlace 36  
 enlace 36  
 bloqueo de seguridad 84  
 bloqueo, seguridad 84  
 borrado de la memoria no volátil 85  
 borrado de la memoria volátil 84  
 botón de pulsación, método de configuración  
 uso 22  
 búsqueda de más información sobre la impresora 7
- C**  
 cables  
 Ethernet 18  
 paralelo 18  
 USB 18  
 Cambiar [origen del papel] a [cadena personalizada]. Cargar [orientación]. 110  
 Cambiar [origen del papel] a [nombre de tipo personalizado]. Cargar [orientación]. 110  
 Cambiar [origen del papel] a [tamaño de papel]. Cargar [orientación]. 110  
 Cambiar [origen del papel] a [tipo de papel] [tamaño de papel]. Cargar [orientación]. 110  
 cancelación de un trabajo de impresión  
 desde el panel de control de la impresora 48  
 desde un equipo 48

- carga
    - alimentador multiuso 32
    - bandejas 28
  - carga de la bandeja estándar 28
  - carga de la bandeja opcional 28
  - Cargar [origen del papel] con [cadena personalizada] [orientación] 112
  - Cargar [origen del papel] con [nombre de tipo personalizado] [orientación del papel] 112
  - Cargar [origen del papel] con [tamaño del papel] [orientación del papel] 112
  - Cargar [origen del papel] con [tipo de papel] [tamaño del papel] [orientación del papel] 113
  - Cargar alimentador multiuso [cadena personalizada] [orientación] 113
  - Cargar alimentador multiuso con [nombre de tipo personalizado] [orientación] 113
  - Cargar alimentador multiuso con [tamaño del papel] [orientación] 113
  - Cargar alimentador multiuso con [tipo de papel] [tamaño de papel] [orientación] 114
  - cartucho de tóner
    - sustitución 88
  - cartulina
    - carga, alimentador multiuso 32
    - consejos 41
  - Centro de control de estado
    - acceso 94
  - Cerrar puerta frontal 110
  - compresión de datos
    - dirección TCP/IP 61
    - tamaño de papel Universal 27
    - tamaño del papel 26
    - tipo de papel 26
  - comprobación de una impresora que no responde 118
  - comprobación del estado de suministros y piezas 86
  - conectando a una red inalámbrica mediante Embedded Web Server 24
  - usar el método de Número de identificación personal (PIN) 22
  - usar el método PBC (configuración de botón de pulsación) 22
  - conexión de cables 18
  - configuración
    - notificaciones de suministros, cartucho de tóner 95
    - notificaciones de suministros, unidad de imagen 95
    - varias impresoras 96
  - configuración de notificaciones de suministros 95
  - Configuración de SMTP, menú 65
  - configuración de tipos de papel personalizados 36
  - Configuración universal, menú 58
  - Configuración, menú 72
  - configuraciones
    - impresora 9
  - Configurar multiuso, menú 53
  - consejos
    - cartulina 41
    - papel con cabecera 42
    - sobre el uso de sobres 41
    - transparencias 43
    - usar etiquetas 42
  - contactar con el departamento de asistencia técnica 147
  - controlador de impresora
    - opciones de hardware, agregar 20
  - creación del PIN del panel de control de la impresora 97
- D**
- datos confidenciales
    - información sobre seguridad 85
  - declaración de volatilidad 84
  - Dell, impresión móvil
    - uso 47
  - densidad de impresión desigual 145
  - disponibles, opciones internas 14
  - documentos, impresión
    - desde Macintosh 46
    - desde Windows 46
- E**
- Embedded Web Server
    - acceder al panel de control remoto 94
    - acceso 12
    - copia de valores a otras impresoras 96
    - funciones 12
    - problemas al acceder 146
    - uso 12
  - Embedded Web Server—Seguridad: Guía del administrador
    - dónde encontrar 85
  - Emulación PCL, menú 77
  - enlace de bandejas 36
  - envío de la impresora 93
  - Error de red, puerto [x] [54] 114
  - Error de red, puerto estándar [54] 114
  - espacios en blanco, aparecen 144
  - establecimiento de Tiempo de espera de hibernación 82
  - Ethernet, configuración
    - preparación para 20
  - Ethernet, red
    - preparación para configurar impresión Ethernet 20
  - etiquetas, papel
    - consejos de uso 42
  - exterior de la impresora
    - limpieza 86
- I**
- impresión
    - desde Macintosh 46
    - desde un dispositivo móvil a través de la aplicación de impresión móvil de Dell 47
    - desde un dispositivo móvil con AirPrint 47
    - desde Windows 46
    - lista de muestra de fuentes 48
    - página de configuración de red 25
    - página de valores de menú 24
  - impresión de documentos 46
  - impresora 19
    - configuraciones 9
    - envío 93
    - espacios mínimos 8
    - selección de una ubicación 8
    - traslado 8, 92
  - impresora, configuraciones
    - modelo básico 9
    - modelo configurado 9
  - impresora, imprime páginas en blanco 128

impresora, información  
 dónde encontrar 7  
 impresora, PIN del panel de control  
 creando 97  
 Inalámbrico, menú 63  
 información de configuración  
 red inalámbrica 21  
 información de seguridad 5, 6  
 informes  
 visualización 95  
 instalación  
 bandeja opcional 17  
 instalación de impresora 19  
 instalación de la bandeja  
 opcional 17  
 instalación de software  
 Utilidad de valores de la impresora  
 local 20  
 instalación de una tarjeta  
 opcional 15  
 Intensidad del tóner  
 ajustando 46  
 Introducir bandeja [x] 112  
 IPv6, menú 62  
 irregularidades de impresión 134

## L

limpieza  
 exterior de la impresora 86  
 limpieza de la impresora 86  
 líneas horizontales a trazos en las  
 impresiones 140  
 líneas verticales a trazos en las  
 impresiones 141  
 líneas, aparecen 144  
 lista de muestras de fuentes,  
 impresión 48

## M

mediante Embedded Web  
 Server 12  
 memoria  
 tipos instalados en la  
 impresora 84  
 Memoria flash defectuosa [51] 111  
 Memoria flash llena [52] 111  
 Memoria flash no formateada  
 [53] 111  
 Memoria insuficiente, recurso no  
 guardado [35] 114

mensajes de la impresora  
 [31.xy] Reinstalar cartucho que  
 falta o no responde 117  
 [31.xy] Reinstalar unidad de  
 imagen que falta o no  
 responde 117  
 [32.xy] Sustituir fusor no  
 admitido 117  
 [32.xy] Sustituir unidad de imagen  
 no admitida 117  
 [33.xy] Para [consumibles] que no  
 sean de Dell, consulte la guía del  
 usuario 115  
 [38] Memoria llena 114  
 [42.xy] Sustituir cartucho, la  
 región de la impresora no  
 coincide 116  
 [84.xy] Sustituir unidad de imagen,  
 0 páginas restantes  
 aproximadas 116  
 [84.xy] Unidad de imagen  
 agotada. 111  
 [84.xy] Unidad de imagen casi  
 agotada 112  
 [84.xy] Unidad de imagen muy  
 baja, [x] páginas restantes  
 aproximadas 112  
 [88.xy] Cartucho bajo 109  
 [88.xy] Cartucho casi agotado 109  
 [88.xy] Cartucho muy bajo, [x]  
 páginas restantes  
 aproximadas 109  
 [88.xy] Sustituir cartucho, 0  
 páginas restantes  
 aproximadas 116  
 administración 94  
 Atasco en el alimentador multiuso  
 [250.xx] 107  
 Atasco en la bandeja [x]  
 [24y.xx] 107  
 Atasco en la bandeja estándar  
 [20y.xx] 104  
 Atasco en la puerta delantera  
 [20y.xx] 100  
 Atasco en la puerta trasera  
 [20y.xx] 103  
 Bandeja llena. Retire el papel. 109  
 Cambiar [origen del papel] a  
 [cadena personalizada]. Cargar  
 [orientación]. 110

Cambiar [origen del papel] a  
 [nombre de tipo personalizado].  
 Cargar [orientación]. 110  
 Cambiar [origen del papel] a  
 [tamaño de papel]. Cargar  
 [orientación]. 110  
 Cambiar [origen del papel] a [tipo  
 de papel] [tamaño de papel].  
 Cargar [orientación]. 110  
 Cargar [origen del papel] con  
 [cadena personalizada]  
 [orientación] 112  
 Cargar [origen del papel] con  
 [nombre de tipo personalizado]  
 [orientación del papel] 112  
 Cargar [origen del papel] con  
 [tamaño del papel] [orientación  
 del papel] 112  
 Cargar [origen del papel] con [tipo  
 de papel] [tamaño del papel]  
 [orientación del papel] 113  
 Cargar alimentador multiuso  
 [cadena personalizada]  
 [orientación] 113  
 Cargar alimentador multiuso con  
 [nombre de tipo personalizado]  
 [orientación] 113  
 Cargar alimentador multiuso con  
 [tamaño del papel]  
 [orientación] 113  
 Cargar alimentador multiuso con  
 [tipo de papel] [tamaño de  
 papel] [orientación] 114  
 Cerrar puerta frontal 110  
 Error de red, puerto [x] [54] 114  
 Error de red, puerto estándar  
 [54] 114  
 Introducir bandeja [x] 112  
 Memoria flash defectuosa  
 [51] 111  
 Memoria flash llena [52] 111  
 Memoria flash no formateada  
 [53] 111  
 Memoria insuficiente, recurso no  
 guardado [35] 114  
 No se puede defragmentar la  
 memoria flash [37] 109  
 No se pueden clasificar  
 documentos grandes [37] 109  
 Papel demasiado corto [34] 115  
 Posibles problemas de impresión  
 en páginas complejas [39] 111



- Puerto paralelo desactivado [56] 116
  - Puerto USB trasero desactivado [56] 116
  - Reiniciar impresora. Comprobar el último trabajo. 116
  - Superado el límite de bandejas. Retire algunas. [58] 117
  - mensajes de papel
    - Atasco, tire de la bandeja 1. Empuje solapa azul. [23y.xx] 105
  - Menú Calidad 75
  - Menú Carga de papel 56
  - Menú Fijar fecha y hora 67
  - Menú Informes 59
  - Menú Informes de red 61
  - Menú Red estándar 60
  - Menú Tamaño/tipo de papel 51
  - Menú TCP/IP 61
  - Menú Textura del papel 53
  - Menú USB estándar 64
  - Menú Utilidades 76
  - menús
    - Acabado 73
    - AppleTalk 63
    - Calidad 75
    - Carga de papel 56
    - Conf. multiusuario 53
    - Configuración 72
    - Configuración de SMTP, menú 65
    - Configuración universal 58
    - Emulación PCL 77
    - en Utilidad de valores de la impresora local 13
    - Fijar fecha y hora 67
    - Inalámbrico 63
    - Informes 59
    - Informes de red 61
    - IPv6 62
    - lista de 50
    - NIC activo 59
    - Origen predeterminado 50
    - Peso del papel 55
    - PostScript 76
    - Red [x] 60
    - Red estándar 60
    - Registro de auditoría de seguridad 66
    - Sustituir tamaño 53
    - Tamaño/tipo de papel 51
    - Tarjeta de red 61
    - TCP/IP 61
    - Textura papel 53
    - Tipos personali. 57
    - USB estándar 64
    - Utilidades 76
    - XPS 76
  - menús, lista 50
  - modo de evitar atascos de papel 98
  - modo de suspensión
    - ajustando 81
  - móvil, dispositivo
    - impresión desde 47
- N**
- NIC activo, menú 59
  - no aceptado, papel 39
  - no se puede abrir Embedded Web Server 146
  - No se puede defragmentar la memoria flash [37] 109
  - No se pueden clasificar documentos grandes [37] 109
  - no volátil, memoria 84
    - borrar 85
  - notificaciones de suministros
    - configuración 95
  - número de identificación personal, método
    - uso 22
  - número de páginas restantes
    - estimación 87
- O**
- opciones
    - tarjetas de memoria 14
  - opciones de hardware, agregar controlador de impresora 20
  - Origen predeterminado, menú 50
- P**
- página de configuración de red
    - impresión 25
  - página de valores de menú
    - impresión 24
  - panel de control de la impresora
    - botones 11
    - indicador 11, 12, 11, 12
    - Luz del botón Reposo 12
    - uso 11
    - valores predeterminados de fábrica, restauración 96
  - panel de control remoto
    - usar Embedded Web Server 94
  - papel
    - almacenamiento 43
    - características 38
    - carga, alimentador multiusuario 32
    - formularios preimpresos 40
    - no aceptado 39, 40
    - papel con cabecera 40
    - reciclado 40
    - selección 39
    - valor de tamaño Universal 27
  - papel con cabecera
    - carga, alimentador multiusuario 32
    - consejos de uso 42
  - Papel demasiado corto [34] 115
  - papel reciclado
    - uso 40
  - papel, selección 39
  - partes
    - comprobar estado 86
  - Peso del papel, menú 55
  - placa del controlador
    - acceso 14
  - Posibles problemas de impresión en páginas complejas [39] 111
  - PostScript, menú 76
  - preparación para configurar la impresora en una red Ethernet 20
  - problemas básicos de la impresora, solución 118
  - Programar modos de energía
    - uso 83
  - publicaciones
    - dónde encontrar 7
  - Puerto Ethernet 18
  - puerto paralelo 18
  - Puerto paralelo desactivado [56] 116
  - Puerto USB 18
  - Puerto USB trasero desactivado [56] 116
- R**
- reciclaje
    - Productos de Dell 83
  - Red [x], menú 60
  - red inalámbrica
    - información de configuración 21
  - red inalámbrica, configuración mediante Embedded Web Server 24

Registro de auditoría de seguridad, menú 66  
 Reiniciar impresora. Comprobar el último trabajo. 116  
 repetitivos, defectos de impresión en las impresiones 135  
 restauración de los valores predeterminados de fábrica 96

## S

seguridad de la impresora  
 información acerca de 85  
 selección de una ubicación para la impresora 8  
 sobres  
 carga, alimentador multiuso 32  
 consejos de uso 41  
 software  
 Centro de control de estado 94  
 Mensajería de estado 94  
 Utilidad de pedidos de suministros 87  
 solicitud de suministros  
 uso de Inicio de la impresora 87  
 solución de problemas  
 comprobación de una impresora que no responde 118  
 contactar con el departamento de asistencia técnica 147  
 no se puede abrir Embedded Web Server 146  
 solución de problemas básicos de la impresora 118  
 solución de problemas de alimentación del papel  
 el mensaje permanece después de haber eliminado el atasco 122  
 solución de problemas de calidad de impresión  
 caracteres con bordes dentados 128  
 densidad de impresión desigual 145  
 espacios en blanco horizontales en las impresiones 143  
 imágenes borrosas en las impresiones 130  
 impresión de transparencias de baja calidad 140  
 impresión demasiado clara 137  
 impresión demasiado oscura 136  
 impresión sesgada 138

irregularidades de impresión 134  
 la impresora imprime páginas completamente negras 139  
 líneas blancas 144  
 líneas horizontales a trazos en las impresiones 140  
 líneas verticales a trazos 141  
 manchas de tóner en las impresiones 145  
 Páginas en blanco 128  
 páginas o imágenes recortadas 129  
 repetitivos, defectos de impresión en las impresiones 135  
 se imprime un fondo gris 131  
 tóner difuminado 145  
 solución de problemas de impresión  
 atascos de papel frecuentes 122  
 caracteres incorrectos impresos 126  
 curvatura del papel 133  
 el trabajo de impresión tarda más de lo esperado 125  
 enlace de bandejas, no funciona 126  
 imprimir se ralentiza 124  
 las páginas atascadas no se vuelven a imprimir 123  
 Los trabajos grandes no se clasifican 127  
 márgenes incorrectos en las impresiones 132  
 saltos de página inesperados 127  
 Trabajo impreso desde la bandeja incorrecta 125  
 trabajo impreso en el papel incorrecto 125  
 trabajos, no se imprimen 123  
 solución de problemas de opciones de impresora  
 opción interna no detectada 120  
 problemas de bandeja 121  
 solución de problemas de pantalla  
 la pantalla de la impresora está en blanco 120  
 solución de problemas, alimentación del papel  
 el mensaje permanece después de haber eliminado el atasco 122

solución de problemas, calidad de impresión  
 caracteres con bordes dentados 128  
 densidad de impresión desigual 145  
 espacios en blanco horizontales en las impresiones 143  
 imágenes borrosas en las impresiones 130  
 impresión de transparencias de baja calidad 140  
 impresión demasiado clara 137  
 impresión demasiado oscura 136  
 impresión sesgada 138  
 irregularidades de impresión 134  
 la impresora imprime páginas completamente negras 139  
 líneas blancas en la página 144  
 líneas horizontales a trazos en las impresiones 140  
 líneas verticales a trazos 141  
 manchas de tóner en las impresiones 145  
 Páginas en blanco 128  
 páginas o imágenes recortadas 129  
 repetitivos, defectos de impresión en las impresiones 135  
 se imprime un fondo gris 131  
 tóner difuminado 145  
 solución de problemas, pantalla  
 la pantalla de la impresora está en blanco 120  
 sugerencias sobre el uso de sobres 41  
 suministros  
 almacenamiento 87  
 comprobar estado 86  
 solicitud 87  
 Superado el límite de bandejas.  
 Retire algunas. [58] 117  
 sustitución  
 cartucho de tóner 88  
 unidad de imagen 89  
 Sustituir tamaño, menú 53

## T

tamaño de papel Universal  
 compresión de datos 27  
 tamaño del papel  
 compresión de datos 26

- tamaños de papel
  - admitidos por la impresora 43
- tamaños de papel soportados 43
- Tarjeta de red, menú 61
- tarjeta opcional
  - instalación 15
- Tiempo de espera de hibernación
  - compresión de datos 82
- tipo de papel
  - compresión de datos 26
- tipo de papel personalizado
  - asignar 37
  - configuración 36
- Tipo personalizado, menú 57
- tipos de papel
  - admisión de dúplex 45
  - admitido por la impresora 45
  - dónde cargar 45
- tope del papel, uso 27
- trabajo de impresión
  - cancelación desde el panel de control de la impresora 48
  - cancelar desde el equipo 48
- transparencias
  - carga, alimentador multiuso 32
  - consejos 43
- traslado de la impresora 8, 92

## U

- unidad de imagen
  - sustitución 89
- uso
  - Asistente de configuración inalámbrica 23
- uso de la utilidad de configuración inalámbrica 23
- uso de Programar modos de energía 83
- Utilidad de configuración inalámbrica
  - uso 23
- Utilidad de pedidos de suministros
  - solicitud de suministros 87
- Utilidad de valores de la impresora local
  - instalación 20
  - uso 13

## V

- valor Eco Mode 81

- valores de conservación
  - Eco Mode 81
  - modo de suspensión 81
  - Programar modos de energía 83
  - Tiempo de espera de hibernación 82
- valores de menú
  - cargar en varias impresoras 96
- valores ecológicos
  - Eco Mode 81
  - Programar modos de energía 83
  - Tiempo de espera de hibernación 82
- valores medioambientales
  - Eco Mode 81
  - modo de suspensión 81
  - Programar modos de energía 83
  - Tiempo de espera de hibernación 82
- valores predeterminados de fábrica, restauración 96
- verticales, aparecen espacios en blanco 144
- visualización
  - informes 95
- volátil, memoria 84
  - borrar 84
- volatilidad
  - declaración de 84

## X

- XPS, menú 76